

防災用・一般非常用

東洋キュービクル式発電装置

13/15kVA~1000/1250kVA



消防法適合品



防災用・一般非常用

東洋キュービクル式発電装置

13/15kVA~1000/1250kVA

防災用・一般非常用東洋キュービクル式発電装置は、消防法の「キュービクル式自家発電設備基準」に適合していますので、特に専門の発電機室すなわち不燃専用室が不要です。したがって、新設の建物は勿論のこと、既設の建物で不燃専用室が設けにくい場合でも、屋上・ポンプ室・機械室・変電室などへの設置が容易にできます。

東洋キュービクル式発電装置は、マイコンを装備し、小形・軽量化を図り、使い易い全自動方式です。

目次

<input type="checkbox"/> 特長・共通仕様・性能	1
<input type="checkbox"/> 型式・保護装置一覧	2
<input type="checkbox"/> 非常電源の種類	3
<input type="checkbox"/> 自家発電設備を必要とする消防設備早見表	4
13/15kVA~100/115kVA シリーズ	
防災用・一般非常用 単相ディーゼル自家発電装置	6
単線結線図・外部接続図 (単相)	8
防災用・一般非常用 三相ディーゼル自家発電装置	9
単線結線図・外部接続図 (三相)	11
タイムスケジュール	12
運転ブロック図	13
充電装置結線図	14
外形寸法図	15
115/135kVA~1000/1250kVA シリーズ	
防災用・一般非常用 三相ディーゼル自家発電装置	20
単線結線図・外部接続図	25
タイムスケジュール	27
運転ブロック図・充電装置結線図	28
外形寸法図	29
<input type="checkbox"/> 燃料槽外形寸法図	46
<input type="checkbox"/> 燃料貯蔵庫外形寸法図 標準図	47
<input type="checkbox"/> 低騒音マフラ外形寸法図 (天吊り形)	49
<input type="checkbox"/> 保有距離・発電機出力の決定	50
<input type="checkbox"/> 関係官庁に対する手続き	51

特長・共通仕様・性能

特長

1. 小形・軽量

運転に必要な設備をすべてキュービクル内に収納しているので、面倒な配線・配管工事の必要もなく、特別な基礎工事也不要とせず、極めて狭い据付面積で設置できます。

2. 専用発電機室が不要

消防法等に適合したキュービクルタイプの自家発電設備のため、発電機室を設置する必要がなく、機械室の片隅や屋上などに手軽に設置できます。

3. スピーディな始動性能

エンジンと発電機の最適化により、商用電源停止後、40秒以内または10秒以内の素早い始動が可能です。

4. 低温時のスムーズ始動

冷却水保温ヒータ等の装備により、低温時（-5℃）でもスムーズな始動が可能です。屋外でも安心して設置できます。

5. 自動保守運転

あらかじめ設定した時刻に保守運転をする自動保守運転回路の採用、エンジン、発電機、バッテリー、充電器等の点検の容易さにより非常事態での信頼性も抜群です。

6. 完全自動運転

マイコン制御により、確実な始動と安定した運転を発揮し、高い信頼性と操作性のよい全自動方式です。

共通仕様

項目	仕様	
用途	非常用予備電源	
規格	JIS、JEC、JEM、電気設備技術基準、消防法、（一社）日本内燃力発電設備協会認定品	
構造	キュービクル構造（屋内または屋外）	
使用条件	周囲温度	-5℃～+40℃
	湿度	相対湿度 85%以下
	高度	YT-25CK～YT-47CK : 海拔 150m以下 ZT-66CK～KT-1250CKH : 海拔 300m以下
運転方法	シーケンス制御による全自動運転方式（マイコン搭載）	
	盤面スイッチによる手動運転方式併用	
	自動保守運転回路付き	
始動時間	停電より負荷投入まで40秒以内（普通形）、又は10秒以内（即時形）	
発電機盤	型式	閉鎖型（搭載）
	構成	自動始動装置、保護装置、励磁装置、主回路開閉器、計測装置、表示灯 自動充電器、電源切替装置（但し、標準搭載は、YT-25CK～ZT-115 他機種はオプション）
計器類	発電機	交流電流計、交流電圧計、周波数計、運転時間計
	エンジン	温度計（油温・水温）、油圧計、スタータスイッチ、回転速度計
バッテリー	制御弁式鉛蓄電池（REH）	
外装塗装色	マンセル 5Y7/1 半ツヤ	
騒音仕様※	普通騒音	
	低騒音（約 85dB (A) at 1m レベル）	
	超低騒音（約 75dB (A) at 1m レベル）	
	※騒音値は、4方向エネルギー平均値（半自由音場下による）	

共通性能

項目	性能
速度変動率	瞬時10%、整定 5%、整定時間 8秒以内
過速度耐力	110%にて 1分間
電圧変動率	瞬時30%、整定2.5%、回復時間 2秒以内
波形歪率	無負荷定格電圧、定格周波数において10%以内
電圧調整範囲	定格電圧に対して±5%以上

型式・保護装置一覧

型式説明

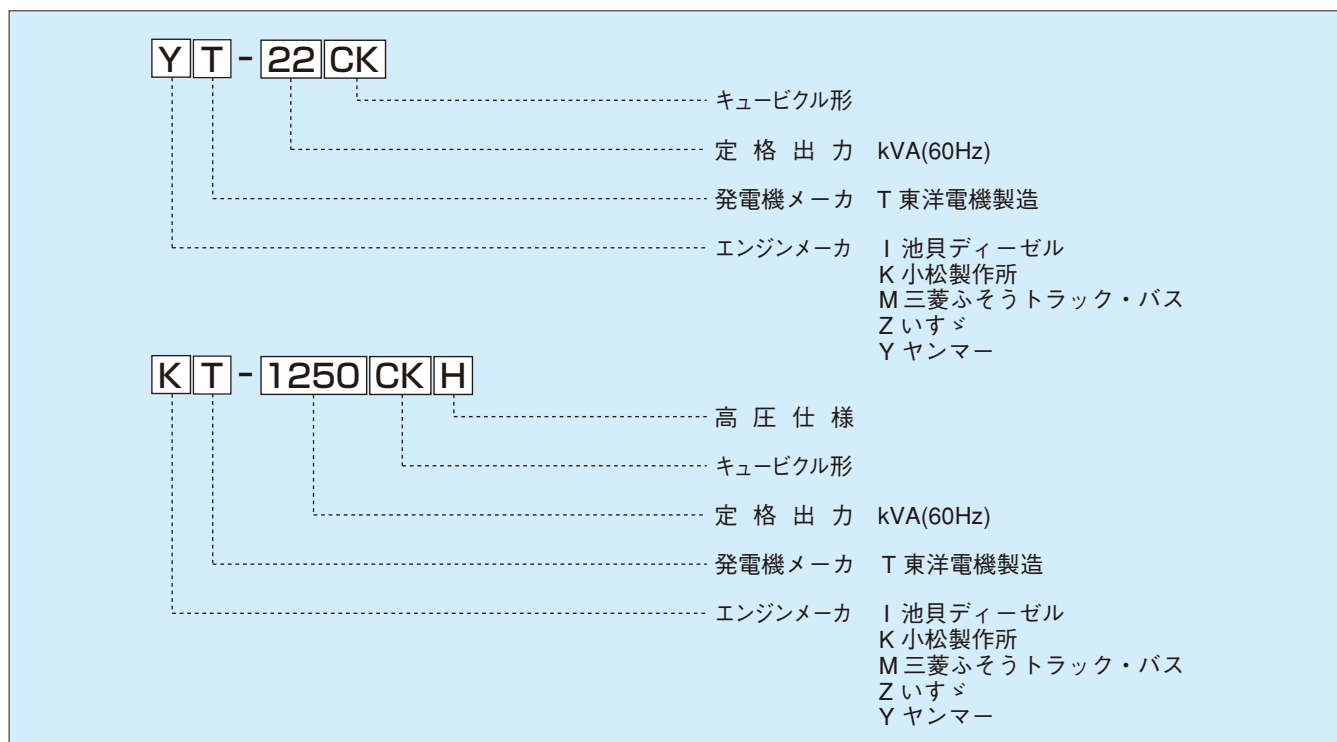

保護装置一覧

故障項目	機関停止	遮断器 トリップ	表示	表示灯 (色)	警報
潤滑油油圧低下	○	○	○	赤	○
冷却水温度上昇	○	○	○	赤	○
過回転	○	○	○	赤	○
始動渋滞	○	—	○	赤	○
過電流	—	○	○	赤	○
緊急停止	○	○	○	赤	○
冷却水断水 ※1	○	○	○	赤	○
過電圧 ※2	○	○	○	赤	○
不足電圧 ※2	○	○	○	赤	○
周波数低下 ※2	○	○	○	赤	○
CPU異常 ※2	—	—	○※7	赤 ※7	○
界磁異常 ※3,4	○	—	○	赤	○
地絡 ※2,5	—	—	○	橙	○
燃料油最低油量※2,8	○	○	○	赤	○
制御電圧低下 ※2,8	—	—	○	橙	○
燃料油油面低下※2,6	—	—	○	橙	○
充電器故障 ※2	—	—	○	橙	○

※1: オプションです。放水冷却時装備します。

※2: ZT-115CK以下の機種は、オプションとなります。

※3: 界磁異常故障検出時の発生電圧によっては、発電機遮断器がトリップする場合があります。

※4: ZT-115CK以下の機種は、装備しておりません。

※5: 400V仕様及び高圧搭載盤仕様時装備します。200V仕様はオプションです。

※6: 高圧搭載盤仕様時装備します。低圧搭載盤仕様時はオプションです。

※7: ZT-115CK以下の機種は、CPU異常時、全ての表示が消灯します。

※8: MT-135CK以上の機種は、オプションとなります。

非常電源の種類

■ 消防設備と非常電源の種類

非常電源 消防用設備	非常電源専用 受電設備	自家発電設備 蓄電池設備*1 燃料電池設備	蓄電池設備 *2	蓄電池設備*2 と他の非常電 源の併用	運転時間 容量 (以上)
屋内消火栓設備	△	○	○	—	30分間
スプリンクラー設備	△	○	○	—	30分間
水噴霧消火設備	△	○	○	—	30分間
泡消火設備	△	○	○	—	30分間
不活性ガス消火設備	—	○	○	—	60分間
ハロゲン化物消火設備	—	○	○	—	60分間
粉末消火設備	—	○	○	—	60分間
屋外消火栓設備	△	○	○	—	30分間
自動火災報知設備	△	—	○	—	10分間
ガス漏れ火災警報設備	—	—	○	○*3	10分間
非常警報設備	△	—	○	—	10分間
誘導灯	—	—	○	○*5	20分間*4
排煙設備	△	○	○	—	30分間
連結送水管 (加圧送水装置)	△	○	○	—	120分間
非常コンテスト設備	△	○	○	—	30分間
無線通信補助設備	△	—	○	—	30分間

注*1 直交変換装置を有する蓄電池設備（NaS電池、レドックスフロー電池）

*2 直交変換装置を有しない蓄電池設備（鉛蓄電池、アルカリ蓄電池）

*3 1分間以上の容量の蓄電池設備と、40秒以内に電源切替えが完了する自家発電設備、燃料電池設備、直交変換装置を有する蓄電池設備との併用。

*4 消防庁長官が定める要件に該当する防火対象物については60分間。

消防庁長官が定める要件（平成11年3月17日消防庁告示第2号）

(1) 消防法施行令別表第1(1)～(16)の防火対象物で次のもの

・延べ面積が50,000m²以上

・地階を除く階数が15以上あり、かつ、延べ面積が30,000m²以上

(2) 別表第1(16)の地下街で延べ面積1,000m²以上

*5 20分間を超える容量部分については、自家発電設備、燃料電池設備、直交変換装置を有する蓄電池設備でも可。

備考 本表の記号は、次のとおり。

○：適応するものを示す。

△：特定防火対象物以外の防火対象物又は特定対象物で延べ面積1,000m²未満のものにのみ適応できるものを示す。

—：適応できないものを示す。

■ 認 証

消防用設備等に負荷を供給する非常用発電機は、「自家発電設備認証委員会」において認証試験を実施しており、検査に合格したのものには適合マークを貼り付けする方法をとっています。

これにより認証適合のもので所定の適合マークが貼付されているものは設置後、所轄消防署の自家用発電設備の構造、及び性能検査の一部を省略することができます。

また、自家用発電設備の認証基準により（一社）日本内燃力発電設備協会が行う製品検査に適合した防災用自家発電装置の種類は以下の通りです。

	始動時間	運転時間（定格）
長時間形（W形）	40秒以内	連続1時間以上
普通形（U形）	40秒以内	連続1時間
即時長時間形（Y形）	10秒以内	連続1時間以上
即時普通形（X形）	10秒以内	連続1時間

自家発電設備を必要とする消防設備早見表

特定防火対象物	消防用設備等の種類 防火対象物の別		消火設備			
			令11条			令12条
			屋内消火栓			スプリンクラー設備
			一般	地階 無窓階 4階以上	指定 可燃物	一般
○	(1)	イ 劇場、映画館、演芸場又は観覧場	延面積 500以上 (1000) [1500]	床面積 100以上 (200) [300]	舞台部 地階 無窓階 4階以上 300 以上 その他500	
		ロ 公会堂又は集会場				
○	(2)	イ キャバレー、カフェー、ナイトクラブその他これらに類するもの	700 (1400) [2100]	150 (300) [450]	規定で定める数量の750倍以上貯蔵し、又は取り扱うもの	
		ロ 遊技場又はダンスホール				
		ハ 風俗営業等の規制及び業務の適性化等に関する法律（昭和23年法律第122号）第2条第5項に規定する性風俗関連特殊営業を営む店舗（二並びに（1）項イ、（4）項、（5）項イ及び（9）項イに掲げる防火対象物の用途に供されているものを除く。）その他これに類するものとして総務省令で定めるもの				
		ニ カラオケボックスその他遊興のための設備又は物品を個室（これに類する施設を含む。）において客に利用させる業務を提供する業務を営む店舗で総務省令で定めるもの				
○	(3)	イ 待合、料理店その他これらに類するもの	700 (1400) [2100]	150 (300) [450]	規定で定める数量の750倍以上貯蔵し、又は取り扱うもの	
	ロ 飲食店					
○	(4)	百貨店、マーケットその他の物品販売業を営む店舗又は展示場	700 (1000) [1000]	150 (300) [450]	規定で定める数量の750倍以上貯蔵し、又は取り扱うもの	
○	(5)	イ 旅館、ホテル、宿泊所その他これらに類するもの				
		ロ 寄宿舎、下宿又は共同住宅	700 (1400) [2100]	150 (300) [450]	規定で定める数量の750倍以上貯蔵し、又は取り扱うもの	
○	(6)	イ 病院				
		ロ 診療所又は助産所				
		老人短期入所施設、養護老人ホーム、特別養護老人ホーム、有料老人ホーム（主として要介護状態にある者を入居させるものに限る。）、介護老人保健施設、救護施設、乳児院、知的障害児施設、盲ろうあ児施設（通所施設を除く。）、肢体不自由児施設（通所施設を除く。）、重症心身障害児施設、障害者支援施設（主として障害の程度が重い者を入所させるものに限る。）、老人福祉法（昭和38年法律第133号）第5条の2第4項若しくは第6項に規定する老人短期入所事業若しくは認知症対応型老人共同生活援助事業を行う施設又は障害者自立支援法（平成17年法律第123号）第5条第8項若しくは第10項に規定する短期入所若しくは共同生活介護を行う施設（主として障害の程度が重い者を入所させるものに限る。ハにおいて「短期入所等施設」という。）				
		老人デイサービスセンター、軽費老人ホーム、老人福祉センター、老人介護支援センター、有料老人ホーム（主として要介護状態にある者を入居させるものを除く。）、更生施設、助産施設、保育所、児童養護施設、知的障害児通園施設、盲ろうあ児施設（通所施設に限る。）、肢体不自由児施設（通所施設に限る。）、情緒障害児短期治療施設、児童自立支援施設児童家庭支援センター、身体障害者福祉センター、障害者支援施設（主として障害の程度が重い者を入所させるものを除く。）、地域活動支援センター、福祉ホーム、老人福祉法第5条の2第3項若しくは第5項に規定する老人デイサービス事業若しくは小規模多機能型居宅介護事業を行う施設又は障害者自立支援法第5条第6項から第8項まで、第10項若しくは第13項から第16項までに規定する生活介護、児童デイサービス、短期入所、共同生活介護、自立訓練、就労移行支援、就労継続支援若しくは共同生活援助を行う施設（短期入所等施設を除く。）、				
		ハ 幼稚園又は特別支援学校	700 (1400) [2100]	150 (300) [450]	規定で定める数量の750倍以上貯蔵し、又は取り扱うもの	
	(7)	小学校、中学校、高等学校、中等教育学校、高等専門学校、大学、専修学校、各種学校その他これらに類するもの				
	(8)	図書館、博物館、美術館その他これらに類するもの	700 (1400) [2100]	150 (300) [450]	規定で定める数量の750倍以上貯蔵し、又は取り扱うもの	
○	(9)	イ 公衆浴場のうち、蒸気浴場、熱気浴場その他これらに類するもの				
		ロ イに掲げる公衆浴場以外の公衆浴場	1000(2000) [3000]	200(400) [600]	規定で定める数量の750倍以上貯蔵し、又は取り扱うもの	
	(10)	車両の停車場又は船舶若しくは航空機の発着場（旅客の乗降又は待合の用に供する建築物に限る。）				
	(11)	神社、寺院、教会その他これらに類するもの	700 (1400) [2100]	150 (300) [450]	規定で定める数量の750倍以上貯蔵し、又は取り扱うもの	
	(12)	イ 工場又は作業場				
		ロ 映画スタジオ又はテレビスタジオ	700(1400) [2100]	150(300) [450]	規定で定める数量の750倍以上貯蔵し、又は取り扱うもの	
	(13)	イ 自動車車庫又は駐車場				
		ロ 飛行機又は回転翼航空機の格納庫	700(1400) [2100]	150(300) [450]	規定で定める数量の750倍以上貯蔵し、又は取り扱うもの	
	(14)	倉庫				
	(15)	前各項目に該当しない事業場	1000(2000) [3000]	200(400) [600]	規定で定める数量の750倍以上貯蔵し、又は取り扱うもの	
○	(16)	イ 複合用途防火対象物のうち、その一部が(1)項から(4)項まで、(5)項イ、(6)項又は(9)項イに掲げる防火対象物の用途に供されているもの	150(300) [450]	700以上(1400) [2100]	規定で定める数量の750倍以上貯蔵し、又は取り扱うもの	
	1	ロ イに掲げる複合用途防火対象物以外の複合用途防火対象物				
○	(16)	地下街	150(300) [450]	1000 かつ (※2)の合計500	規定で定める数量の750倍以上貯蔵し、又は取り扱うもの	
○	(16)	建築物の地階（(16)2項に掲げるものの各階を除く。）で連続して地下道に面して設けられたものと当該地下道とを合わせたもの（(1)項から(4)項まで、(5)項イ、(6)項又は(9)項イに掲げる防火対象物の用途に供される部分が存するものに限る。）				
	(17)	文化財保護法（昭和25年法律第214号）の規定によって重要文化財、重要有形民俗文化財、史跡若しくは重要な文化財として指定され、又は旧重要美術品等の保存に関する法律（昭和8年法律第43号）の規定によって重要美術品として認定された建築物	150(300) [450]	1000 かつ (※2)の合計500	規定で定める数量の750倍以上貯蔵し、又は取り扱うもの	
	(18)	延長50メートル以上のアーケード				
	(19)	市町村長の指定する山林	150(300) [450]	1000 かつ (※2)の合計500	規定で定める数量の750倍以上貯蔵し、又は取り扱うもの	
	(20)	総務省令で定める舟車				

備考 1 単位 平方メートル (m²) 3 [] は耐火構造で内装制限をした建築物の場合
2 () は耐火構造の建築物又は内装制限をした準耐火造の建築物の場合 4 (※1) は、病院の場合

特定防火対象物	消火設備								消防活動上必要な施設					
	令12条				令13~令18条			令19条	令28条	令28条の2	令29条	令29条の2	令29条の3	
	スプリンクラー設備				水噴霧・泡・不活性ガス・ハロゲン化物・粉末消火設備			屋外消火栓	排煙設備	連結散水設備	連結送水管	非常コンセント設備	無線通信補助設備	
	地階無窓階	4階以上10階以下	11階以上	指定可燃物	一般	指定可燃物	その他							
○	(1)	イ	床面積1500以上						舞台部床面積500以上		3 2 1 地階を除く階数が7以上 道路の用に供される部分が5 以上で延面積6000以上 以上のもの			
		ロ												
○	(2)	イ	床面積1000以上	1000						地階無窓階1000				
		ロ												
		ハ												
		ニ												
○	(3)	イ	1500											
		ロ							地階無窓階1000					
○	(4)		1000											
○	(5)	イ	1500											
		ロ												
○	(6)	イ	1000	1500								地階床面積合計700以上		11階以上
		ロ												
		ハ												
		ニ												
	(7)													
	(8)													
○	(9)	イ	1000	1500										
		ロ												
	(10)													
	(11)								地階無窓階1000					
	(12)	イ												
		ロ												
	(13)	イ								地階無窓階1000				
		ロ												
	(14)													
	(15)													
○	(16)	イ	1000※3	1500※3										
		ロ	※3	(1000※4)										
○	(16)								延面積1000	延面積700	延面積1000以上	延面積1000以上	延面積1000以上	
○	(16)													
	(17)									地階床面積合計700	(1)項から(16)項に同じ	11階以上		
	(18)										全部			
	(19)										(1)項から(16)項に同じ			
	(20)													

5 (※2)は、特定防火対象物の用途に供される部分の床面積の合計
6 (※3)は、特定防火対象物の用途に供される部分が存する階の床面積
7 (※4)は、同表(2)項又は(4)項の用途に供される階

8 本表と「消防設備と非常用電源の種類」の表は消防法の規定ですが、建築基準法の規定と共に正確には法令をご確認下さい。

防災用・一般非常用 単相ディーゼル自家発電装置

13/15kVA~27/30kVA

■要 目 (2極仕様)

名 称		YT-25CK	YT-35CK	YT-47CK			
発	定 格 出 力	(kVA)	13.0/15.0	20.0/20.0	27.0/30.0		
		(kW)	13.0/15.0	20.0/20.0	27.0/30.0		
		(A)	65.0/75.0	100/100	135/150		
電	保護方式 / 冷却方式		IP20/IC01				
	電 圧	(V)	200/100				
	相 数 ・ 線 数	—	1φ3W				
	周 波 数	(Hz)	50/60				
	回 転 速 度	(min ⁻¹)	3000/3600				
	極 数	(P)	2				
	力 率	(cos φ)	1				
	励 磁 方 式	—	ブラシレス				
機	絶 縁 種 類		耐熱クラス F (固定子) / H (回転子)				
	遮 断 電 流	(AF/AT)	100/100	125/125	225/175		
	遮 断 電 流	(kA)	30		36		
機	名 称 式	—	NF125-CV	NF250-CV			
	型 式	—	立形直列水冷4サイクルディーゼル機関				
機	出 力	(kW)	26.0/29.4	29.1/34.0	40.8/44.9		
		(PS)	35.3/39.9	39.5/46.2	55.4/61.0		
機	過 給 機	—	無		付		
	気 筒 数	—	3		4		
	内 径 × 行 程	(mm)	84×90				
	総 排 気 量	(L)	1.496		1.995		
	冷 却 方 式	—	ラジエータ式				
	ラジエータ排风量	(m ³ /min)	46/53	62/75	75/90		
	冷 却 水 量	(L)	3.7	4.7	5.6		
	機	燃 料	種 類	ディーゼル軽油 (JIS2号)			
			消 費 量	(L/h)	4.9/5.9	6.7/8.0	9.4/11.3
			消 費 率 ※ 1	(g/kWh)	246/253	220/273	245/268
槽 容 量			(L)	28			
機	運 転 時 間	(h)	5.7/4.7	4.1/3.5	2.9/2.4		
	潤 滑 油 量	(L)	7.2-4.7 (全量-有効)		8.6-5.6 (全量-有効)		
	始 動 方 式	—	セルモータによる電気始動				
	始 動 電 動 機	(V-kW)	12-1.7		12-2.3		
	蓄 電 池 型 式	—	制御弁式鉛蓄電池 (REH)				
	蓄 電 池 容 量	(V-Ah)	12-24				
	充 電 器	—	半導体式全自動充電				
乾燥質量 (標準型)		(kg)	595	630	685		

※1 エンジン出力基準値 (発電機出力に対する)

35/35kVA~55/55kVA

■要 目 (4極仕様)

名 称		ZT-66CK	ZT-95CK	ZT-115CK		
発	定 格 出 力	(kVA)	35/35	45/50	55/55	
		(kW)	35/35	45/50	55/55	
		(A)	175/175	225/250	275/275	
電	保護方式 / 冷却方式		IP20/IC01			
	電 圧	(V)	200/100			
	相 数 ・ 線 数	—	1φ3W			
	周 波 数	(Hz)	50/60			
	回 転 速 度	(min ⁻¹)	1500/1800			
	極 数	(P)	4			
	力 率	(cos φ)	1			
	励 磁 方 式	—	ブラシレス			
	絶 縁 種 類	—	耐熱クラス F (固定子) / H (回転子)			
	遮 断 器	型 式	—	NF250-CV	NF400-CW	
電 流 (AF/AT)		225/225	400/300	400/350		
遮 断 電 流 (kA)		36	50	50		
機 関	名 称	—	4BG1TPD-08	6BG1TQD-06		
	型 式	—	立形直列水冷4サイクルディーゼル機関			
	出 力	(kW)	53.7/64	91.2/107		
		(PS)	73.0/87.0	123.9/145.4		
	過 給 機	—	付			
	気 筒 数	—	4	6		
	内 径 × 行 程	(mm)	105×125			
	総 排 気 量	(L)	4.329	6.494		
	冷 却 方 式	—	ラジエータ式			
	ラジエータ排風量	(m ³ /min)	65/80	120/140		
	冷 却 水 量	(L)	12.4	18.8		
	燃 料	種 類	—	ディーゼル軽油 (JIS2号)		
		消 費 量	(L/h)	11.8/12.1	15.1/16.7	18.7/20.4
		消 費 率 ※ 1	(g/kWh)	238/242	238/241	244/268
		槽 容 量	(L)	35	60	
運 転 時 間		(h)	2.9/2.8	3.9/3.5	3.2/2.9	
潤 滑 油 量	(L)	13-2(全量-有効)	18-8(全量-有効)			
始 動 方 式	—	セルモータによる電気始動				
始 動 電 動 機	(V-kW)	24-4.5				
蓄 電 池 型 式	—	制御弁式鉛蓄電池 (REH)				
蓄 電 池 容 量	(V-Ah)	24-24				
充 電 器	—	半導体式全自動充電				
乾燥質量 (標準型)		(kg)	1180	1460	1520	

※1 エンジン出力基準値 (発電機出力に対する)

単線結線図・外部接続図（単相）

単線結線図

機種：YT-25CK～ZT-115CK

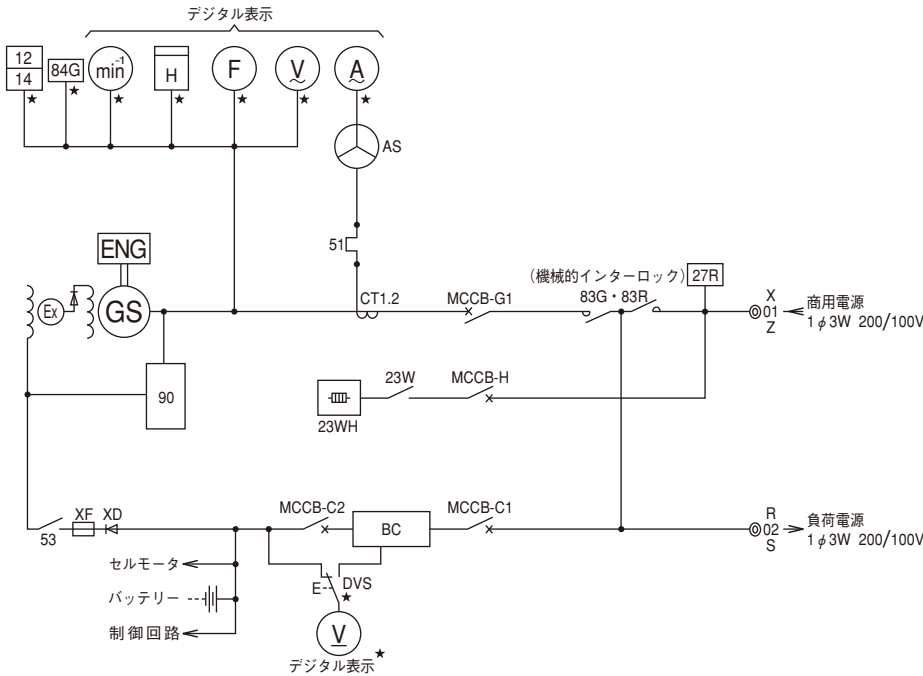

記号	名称
GS	交流発電機
Ex	励磁機
ENG	ディーゼルエンジン
V	交流電圧計 ★
A	交流電流計 ★
F	周波数計 ★
H	時間計 ★
min ⁻¹	回転計 ★
V	直流電圧計 ★
MCCB-G1	配線用遮断器（主回路）
MCCB-C1	配線用遮断器（充電器入力）
MCCB-C2	配線用遮断器（充電器出力）
MCCB-H	配線用遮断器（冷却水ヒータ）
27R	電圧継電器（停電検出）
84G	電圧継電器（発電検出）★
12・14	速度継電器 ★
51	過電流継電器
CT1.2	計器用変流器
83G・83R	電源切替器
BC	充電器
23WH	冷却水ヒータ
23W	冷却水温度スイッチ
DVS	直流電圧計切替スイッチ★
90 (AVR)	自動電圧調整器
53	初期励磁
XF	初期励磁ヒューズ
XD	初期励磁整流器
AS	交流電流計切替スイッチ

★自動制御装置（ECU）に搭載しています。

外部接続図

機種：YT-25CK～ZT-115CK

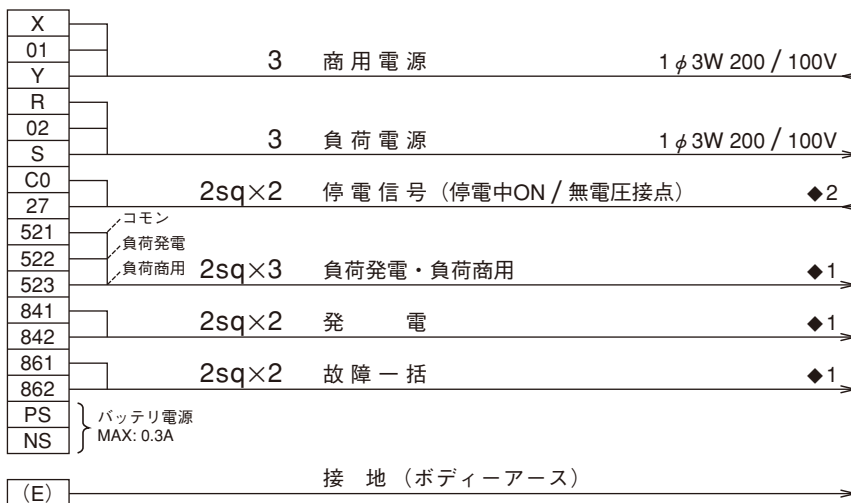

主回路ケーブル表 ◆3

(単位: mm²)

機種	回路		
	商用回路 / 負荷回路	接地回路	
単相2極	YT-25CK	22	5.5
	YT-35CK	38	5.5
	YT-47CK	60	14
単相4極	ZT-66CK	100	22
	ZT-95CK	150	22
	ZT-115CK	200	22

- ◆1：無電圧接点、接点容量1A以下（AC250V DC30V以下）。
- ◆2：外部より停電信号を入力する場合は、継電器（27R）をソケットから引き抜いて下さい。
- ◆3：主回路ケーブル表は参考サイズを示します。

防災用・一般非常用 三相ディーゼル自家発電装置

20/22.5kVA～39/43kVA

■要 目 (2極仕様)

名 称		YT-25CK	YT-35CK	YT-47CK	
発	普通型出力	(kVA)	22/25	30/35	43/47
		(kW)	17.6/20	24/28	34.4/37.6
		(A)	63.5/65.6	86.6/91.9	124/123
電	長時間型出力 ※1	(kVA)	20/22.5	27/31.5	39/43
		(kW)	16/18	21.6/25.2	31.2/34.4
		(A)	57.7/59.0	77.9/82.7	113/113
保護方式 / 冷却方式		IP20/IC01			
機	電 圧 (V)	200/220			
	相 数	3φ			
	周 波 数 (Hz)	50/60			
	回 転 速 度 (min ⁻¹)	3000/3600			
	極 数 (P)	2			
	力 率 (cos φ)	0.8			
	励 磁 方 式	ブラシレス			
	絶 縁 種 類	耐熱クラス F (固定子) / H (回転子)			
	単 相 出 力 ※2 (V-kW)	100/110-1.5	100/110-2.0	100/110-3.0	
	遮 断 器	NF125-CV		NF250-CV	
電 流 (AF/AT)	100/100	225/125	225/150		
遮 断 電 流 (kA)	30		36		
機 関	名 称	3TNE84-GH2	3TNE84T-GH2	4TNE84T-GH2	
	型 式	立形直列水冷4サイクルディーゼル機関			
	出 力	(kW)	26.0/29.4	29.1/34.0	40.8/44.9
		(PS)	35.3/39.9	39.5/46.2	55.4/61.0
	過 給 機	無	付		
	気 筒 数	3		4	
	内 径 × 行 程 (mm)	84×90			
	総 排 気 量 (L)	1.496		1.995	
	冷 却 方 式	ラジエータ式			
	ラジエータ排风量 (m ³ /min)	46/53	62/75	75/90	
	冷 却 水 量 (L)	3.7	4.7	5.6	
	燃 料	種 類	ディーゼル軽油 (JIS2号)		
		消費量(普通型) (L/h)	6.6/7.8	8.4/10.4	11.8/13.8
		消費率(普通型)※3 (g/kWh)	252/265	245/259	245/265
		運転時間(普通型) (h)	4.2/3.5	3.3/2.6	2.3/2.0
		消費量(長時間型) (L/h)	6.2/7.2	7.8/9.6	10.7/12.9
		消費率(長時間型)※3 (g/kWh)	261/273	252/269	248/272
運転時間(長時間型) (h)		4.5/3.8	3.5/2.9	2.6/2.1	
槽 容 量 (L)	28				
潤 滑 油 量 (L)	7.2-4.7 (全量-有効)		8.6-5.6 (全量-有効)		
始 動 方 式	セルモータによる電気始動				
始 動 電 動 機 (V-kW)	12-1.7		12-2.3		
蓄 電 池 型 式	制御弁式鉛蓄電池 (REH)				
蓄 電 池 容 量 (V-Ah)	12-24				
充 電 器	半導体式全自動充電				
乾 燥 質 量 (標準型) (kg)	595	630	685		

※1 110%負荷はかかります

※2 単相出力はオプションです

※3 エンジン出力基準値 (発電機出力に対する)

防災用・一般非常用 三相ディーゼル自家発電装置

50/60kVA~100/115kVA

■要 目 (4極仕様)

名 称		ZT-66CK	ZT-95CK	ZT-115CK	
発	普通型出力	(kVA)	55/66	85/95	
		(kW)	44/52.8	68/76	
		(A)	159/173	245/249	
電	長時間型出力 ※1	(kVA)	50/60	80/90	
		(kW)	40/48	64/72	
		(A)	144/157	231/236	
機	保護方式 / 冷却方式		IP20/IC01		
	電 圧	(V)	200/220		
	相 数	—	3φ		
	周 波 数	(Hz)	50/60		
	回 転 速 度	(min ⁻¹)	1500/1800		
	極 数	(P)	4		
	力 率	(cos φ)	0.8		
	励 磁 方 式	—	ブラシレス		
	絶 縁 種 類	—	耐熱クラス F (固定子) / H (回転子)		
	単 相 出 力 ※2	(V-kW)	100/110-4.0	100/110-5.0	100/110-6.0
遮 断 器	型 式	—	NF250-CV	NF400-CW	
	電 流	(AF/AT)	225/200	400/300	400/350
	遮 断 電 流	(kA)	36	50	
機	名 称	—	4BG1TPD-08	6BG1TQD-06	
	型 式	—	立形直列水冷4サイクルディーゼル機関		
	出 力	(kW)	53.7/64	91.2/107	
		(PS)	73.0/87.0	123.9/145.4	
	過 給 機	—	付		
	気 筒 数	—	4	6	
	内 径 × 行 程	(mm)	105×125		
	総 排 気 量	(L)	4.329	6.494	
	冷 却 方 式	—	ラジエータ式		
	ラジエータ排风量	(m ³ /min)	65/80	120/140	
冷 却 水 量	(L)	12.4	18.8		
燃 料	種 類	—	ディーゼル軽油 (JIS2号)		
	消費量 (普通型)	(L/h)	14.1/16.7	22.6/25.4	26.4/30.6
	消費率 (普通型) ※3	(g/kWh)	231/229	246/248	245/248
	運転時間 (普通型)	(h)	2.4/2.0	2.6/2.3	2.2/1.9
	消費量 (長時間型)	(L/h)	12.9/15.4	20.6/23.1	23.1/26.8
	消費率 (長時間型) ※3	(g/kWh)	233/233	238/238	240/239
	運転時間 (長時間型)	(h)	2.7/2.2	2.9/2.5	2.5/2.2
	槽 容 量	(L)	35	60	
潤 滑 油 量	(L)	13-2 (全量-有効)	18-8 (全量-有効)		
始 動 方 式	—	セルモータによる電気始動			
始 動 電 動 機	(V-kW)	24-4.5			
蓄 電 池 型 式	—	制御弁式鉛蓄電池 (REH)			
蓄 電 池 容 量	(V-Ah)	24-24			
充 電 器	—	半導体式全自動充電			
乾燥質量 (標準型)		(kg)	1180	1460	1520

※1 110%負荷はかかります

※2 単相出力はオプションです

※3 エンジン出力基準値 (発電機出力に対する)

単線結線図・外部接続図（三相）

単線結線図

機種：YT-25CK～ZT-115CK

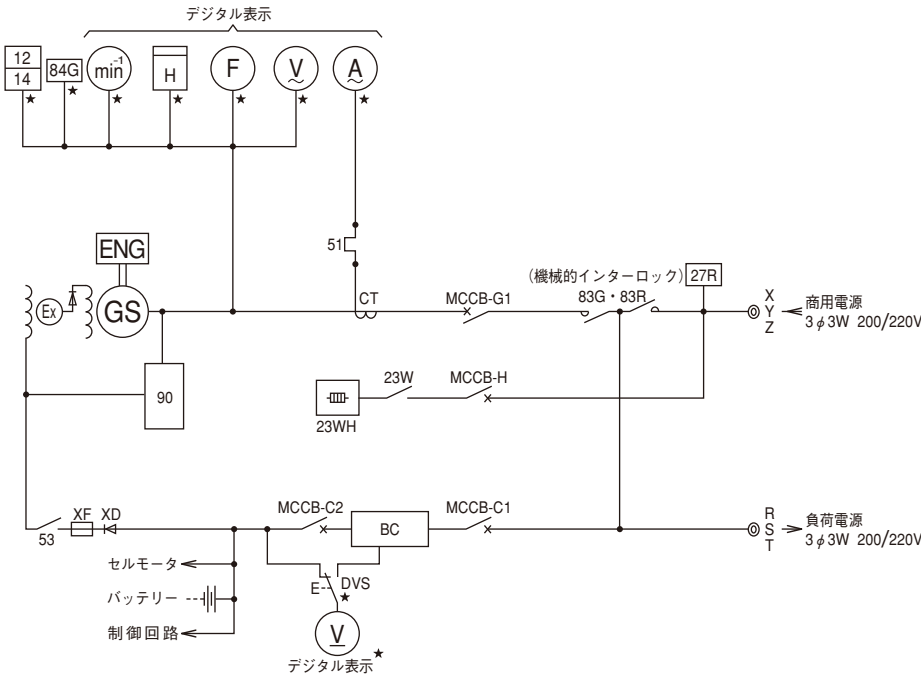

記号	名称
GS	交流発電機
Ex	励磁機
ENG	ディーゼルエンジン
V	交流電圧計 ★
A	交流電流計 ★
F	周波数計 ★
H	運転時間計 ★
min ⁻¹	回転計 ★
V	直流電圧計 ★
MCCB-G1	配線用遮断器（主回路）
MCCB-C1	配線用遮断器（充電器入力）
MCCB-C2	配線用遮断器（充電器出力）
MCCB-H	配線用遮断器（冷却水ヒータ）
27R	電圧継電器（停電検出）
84G	電圧継電器（発電検出）★
12・14	速度継電器★
51	過電流継電器
CT	計器用変流器
83G・83R	電源切替器
BC	充電器
23WH	冷却水ヒータ
23W	冷却水温度スイッチ
DVS	直流電圧計切替スイッチ★
90 (AVR)	自動電圧調整器
XF	初期励磁
XD	初期励磁整流器

★自動制御装置(ECU)に搭載しています。

外部接続図

機種：YT-25CK～ZT-115CK

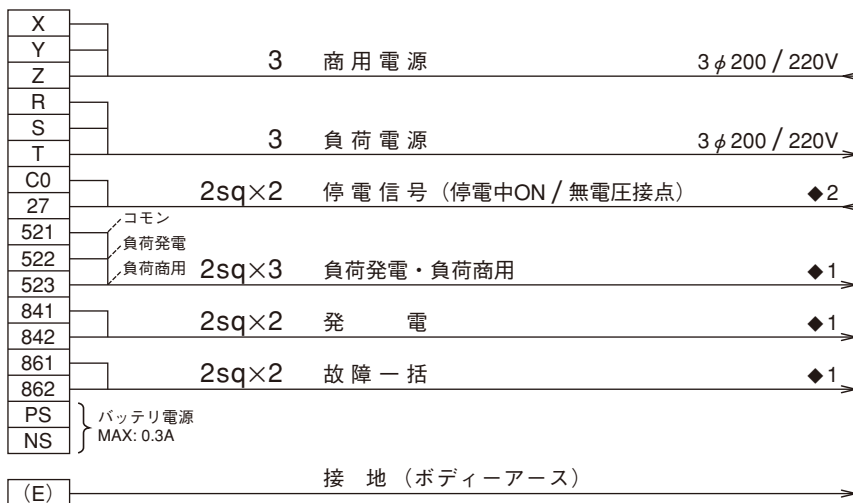

主回路ケーブル表 ◆3

(単位: mm²)

機種		回路	商用回路 / 負荷回路	接地回路
三相 2極	YT-25CK		14	5.5
	YT-35CK		38	5.5
	YT-47CK		60	14
三相 4極	ZT-66CK		100	22
	ZT-95CK		150	22
	ZT-115CK		200	22

◆1：無電圧接点、接点容量1A以下（AC250V DC30V以下）。

◆2：外部より停電信号を入力する場合は、継電器（27R）をソケットから引き抜いて下さい。

◆3：主回路ケーブル表は参考サイズを示します。

タイムスケジュール

タイムスケジュール 40秒送電

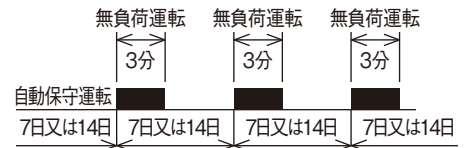
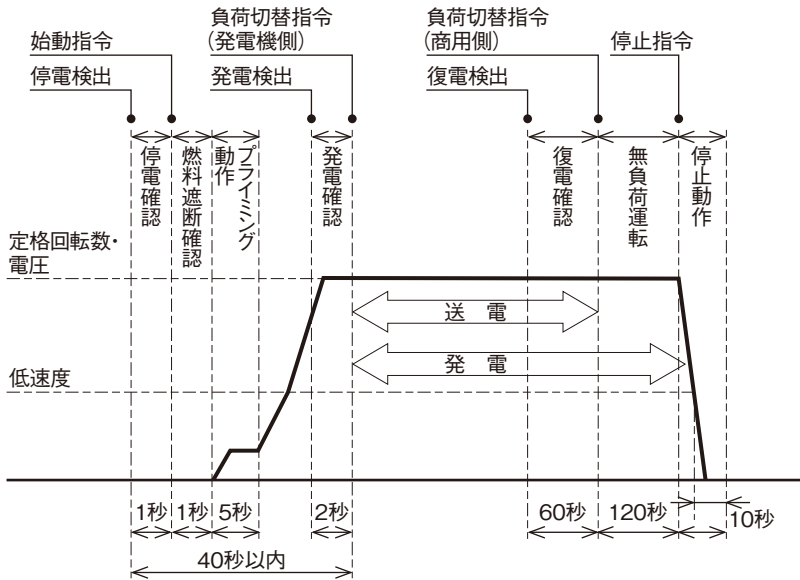

自動保守運転タイムチャート

設定により一定間隔で自動的に無負荷運転を行います。
 出荷時は、自動保守運転は「切」になっております。必要に応じて設定してください。

タイムスケジュール 10秒送電

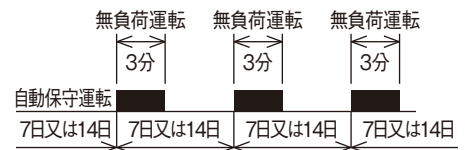
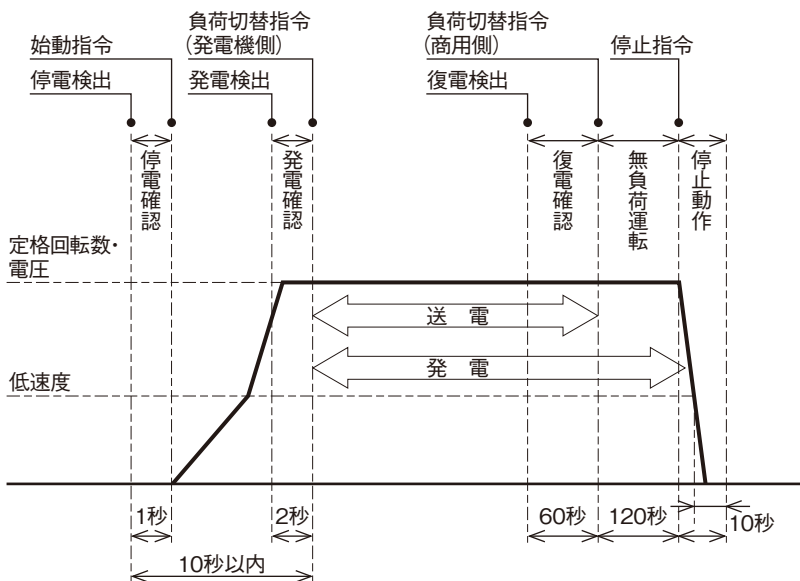

自動保守運転タイムチャート

設定により一定間隔で自動的に無負荷運転を行います。
 出荷時は、自動保守運転は「切」になっております。必要に応じて設定してください。

運転ブロック図

運転ブロック図

操作—試験モード

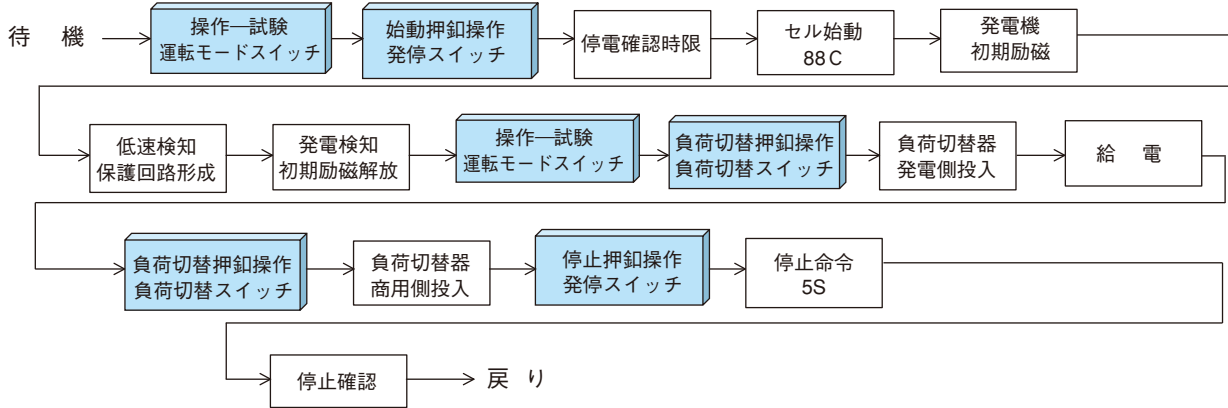

操作—自動モード

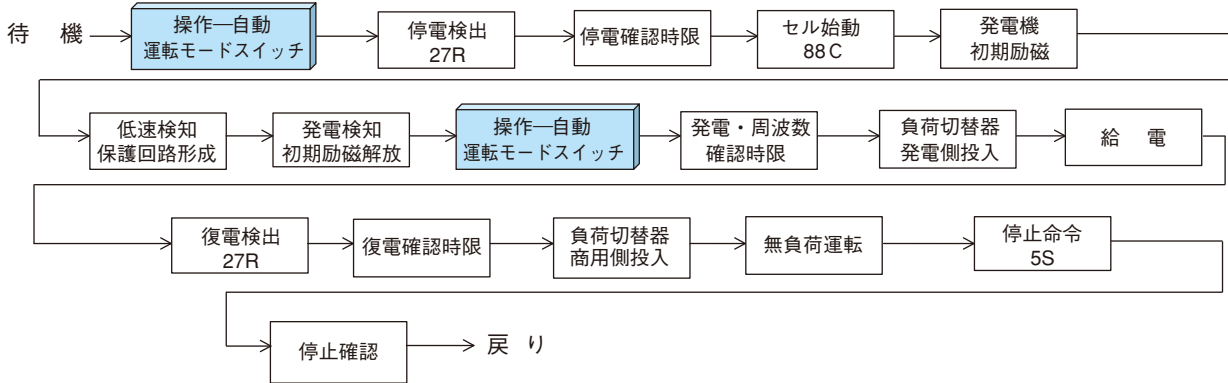

注) 自動保守運転は、操作—自動モードの時、動作します。
 自動保守運転中に商用電源が停電しますと、自動的に給電状態に移行し、自動運転を継続します。
 また、復電しますと自動的に停止して待機状態に戻ります。
 運転中に重大な故障が発生しますと、警報が発令しエンジン停止または発電機遮断器を遮断します。

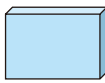

は、ECU操作パネル面の押釦操作を示します。

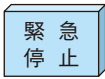

のECU操作パネル面の緊急停止押釦を押しますと、いかなる場合も自家発を停止します。

充電装置結線図

■ YT-25CK~YT-47CK

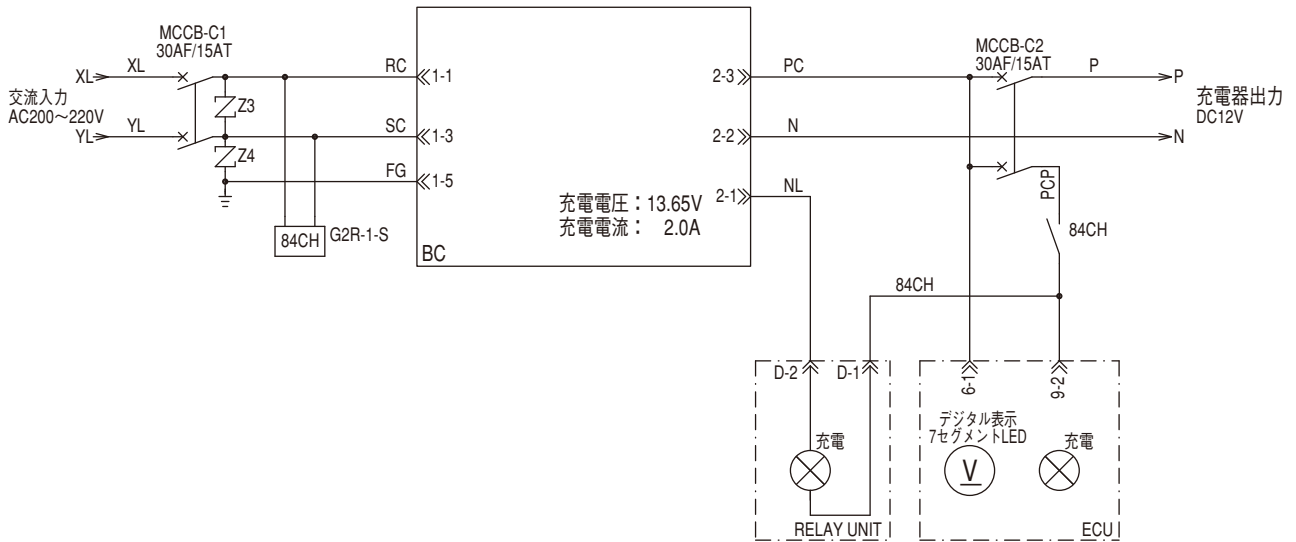

■ ZT-66CK~ZT-115CK

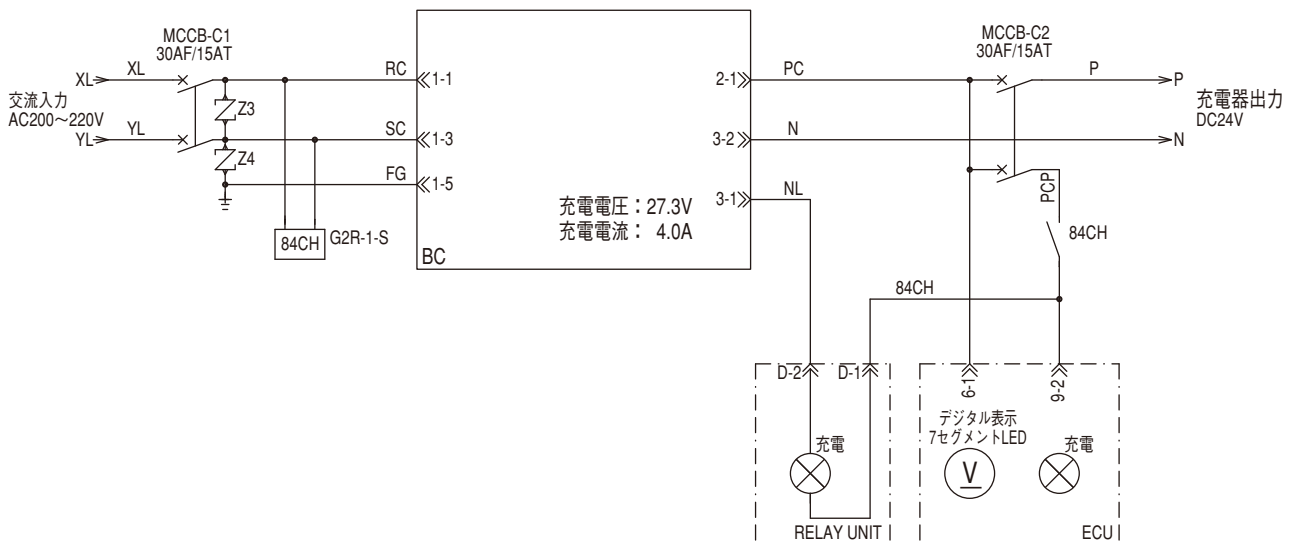

機種 YT-25CK~YT-47CK, ZT-66CK

(單位：mm)

13/15kVA~100/115kVA シリーズ

普通騒音

■ YT-25CK~YT-47CK

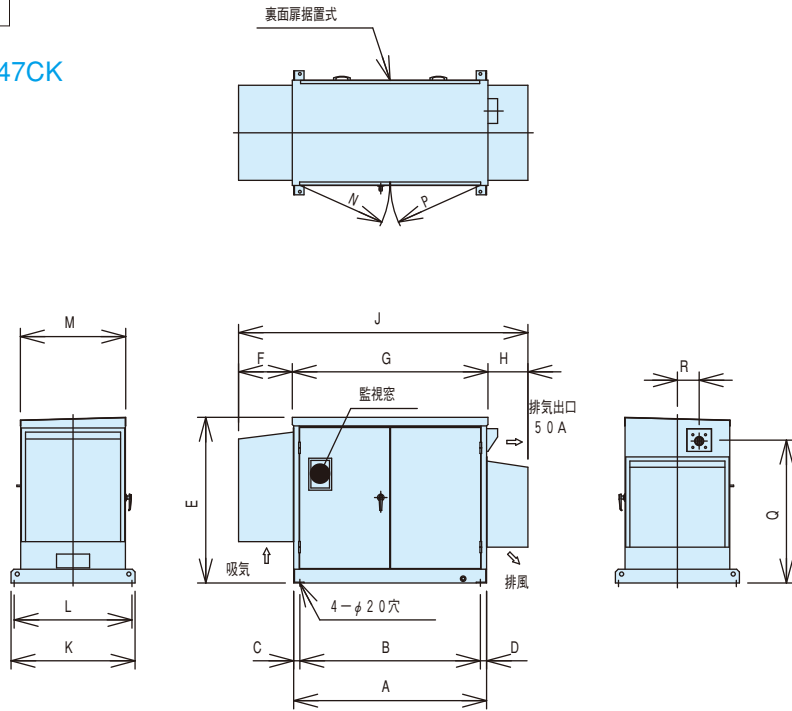

機種	A	B	C	D	E	F	G	H	J	K	L	M	N	P	Q	R	乾燥質量(kg)	整備質量(kg)
YT-25CK	1400	1310	45	45	1202	390	1420	290	2100	900	855	765	654	654	1030	158	595	629
YT-35CK	1400	1310	45	45	1202	390	1420	290	2100	900	855	765	654	654	1030	158	630	665
YT-47CK	1400	1310	45	45	1202	390	1420	290	2100	900	855	765	654	654	1030	158	685	722

■ ZT-66CK

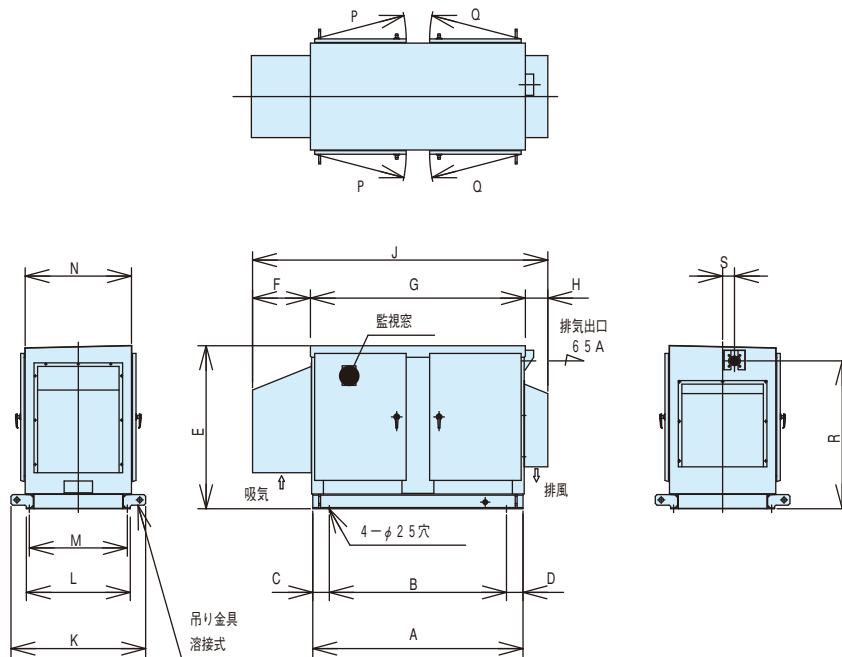

機種	A	B	C	D	E	F	G	H	J	K	L	M	N	P	Q	R	S	乾燥質量(kg)	整備質量(kg)
ZT-66CK	1780	1500	140	140	1380	490	1820	190	2500	1140	880	830	900	775	775	1252	100	1180	1230

外形寸法図

機種 YT-25CK~YT-47CK, ZT-66CK

(単位：mm)

低騒音 (85dB)

■ YT-25CK~YT-47CK

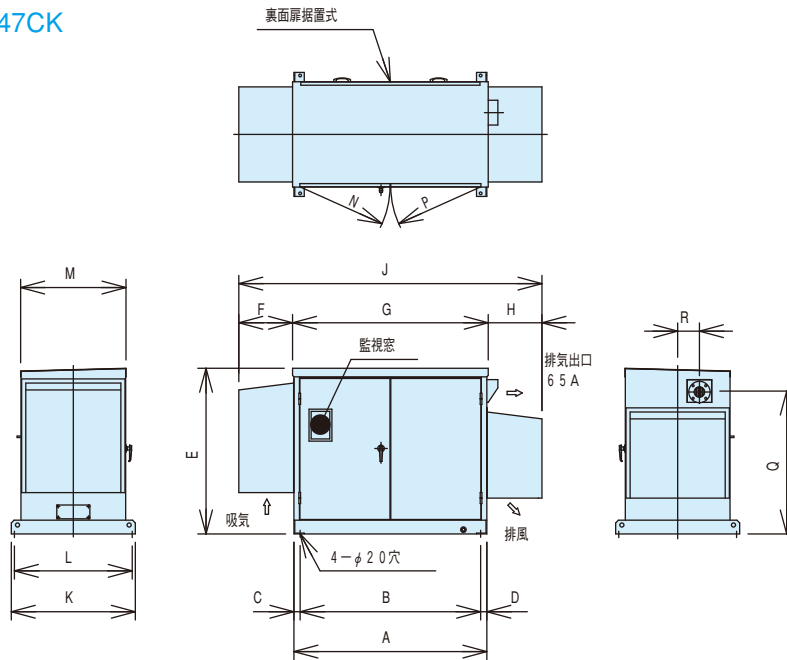

機種	A	B	C	D	E	F	G	H	J	K	L	M	N	P	Q	R	乾燥質量(kg)	整備質量(kg)
YT-25CK	1400	1310	45	45	1202	390	1420	390	2200	900	855	765	654	654	1030	158	630	664
YT-35CK	1400	1310	45	45	1202	390	1420	390	2200	900	855	765	654	654	1030	158	655	690
YT-47CK	1400	1310	45	45	1202	390	1420	390	2200	900	855	765	654	654	1030	158	715	752

■ ZT-66CK

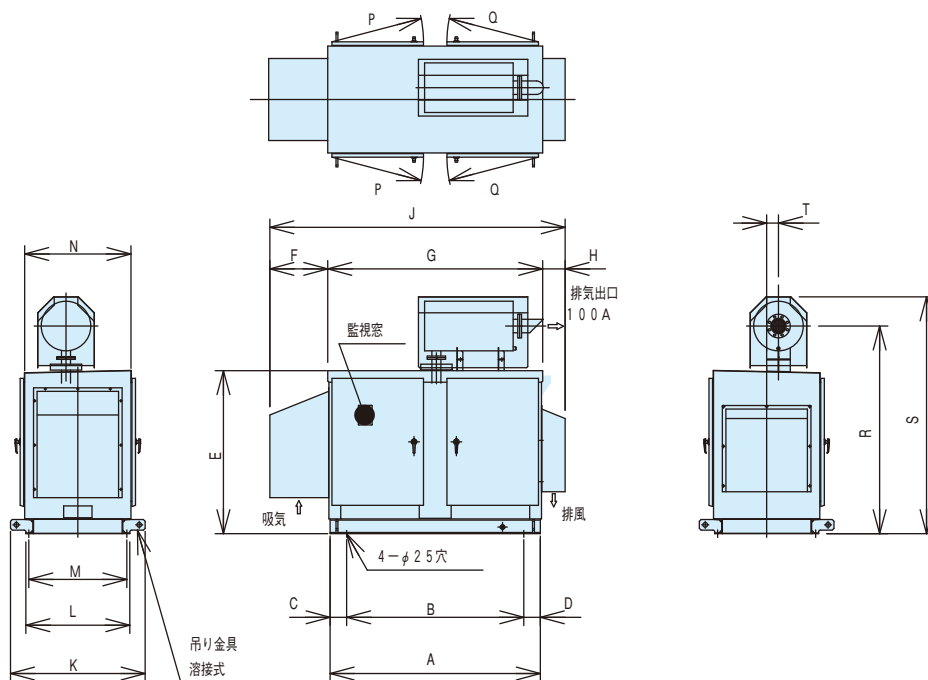

機種	A	B	C	D	E	F	G	H	J	K	L	M	N	P	Q	R	S	T	乾燥質量(kg)	整備質量(kg)
ZT-66CK	1780	1500	140	140	1380	490	1820	190	2500	1140	880	830	900	775	775	1758	2005	100	1260	1310

超低騒音 (75dB)

■ YT-25CK~YT-47CK

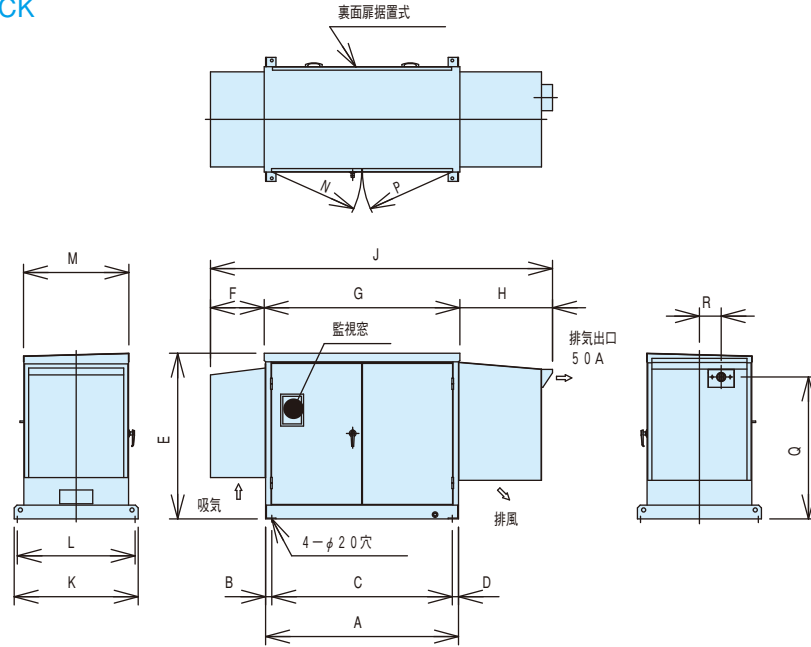

機種	A	B	C	D	E	F	G	H	J	K	L	M	N	P	Q	R	乾燥質量(kg)	整備質量(kg)
YT-25CK	1400	45	1310	45	1202	390	1420	672	2482	900	855	765	654	654	1030	158	665	699
YT-35CK	1400	45	1310	45	1202	390	1420	672	2482	900	855	765	654	654	1030	158	690	725
YT-47CK	1400	45	1310	45	1202	390	1420	672	2482	900	855	765	654	654	1030	158	750	787

■ ZT-66CK

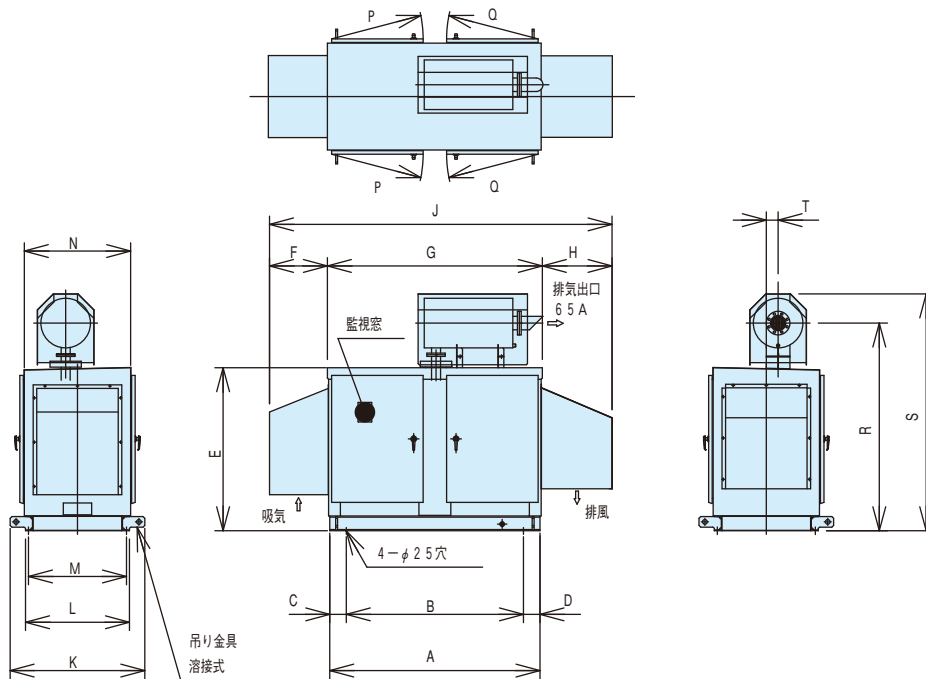

機種	A	B	C	D	E	F	G	H	J	K	L	M	N	P	Q	R	S	T	乾燥質量(kg)	整備質量(kg)
ZT-66CK	1780	1500	140	140	1380	490	1820	590	2900	1140	880	830	900	775	775	1758	2005	100	1290	1340

外形寸法図

機種 ZT-95CK~ZT-115CK

普通騒音

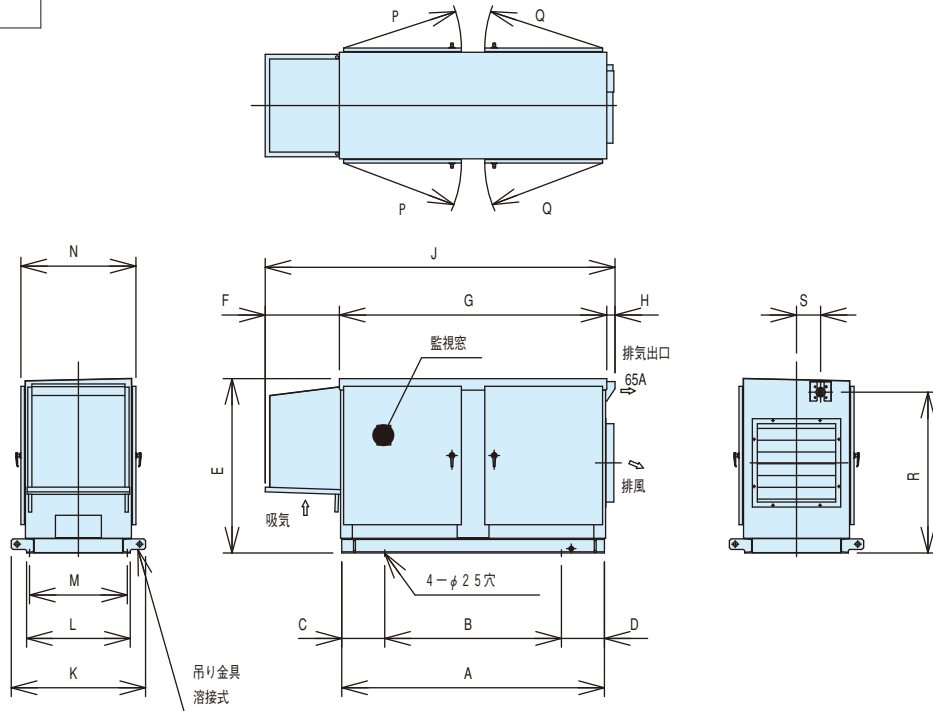

機種	A	B	C	D	E	F	G	H	J	K	L	M	N	P	Q	R	S	乾燥質量(kg)	整備質量(kg)
ZT-95CK	2230	1500	365	365	1480	630	2270	70	2970	1140	880	830	977	1000	1000	1365	204.5	1460	1550
ZT-115CK	2230	1500	365	365	1480	630	2270	70	2970	1140	880	830	977	1000	1000	1365	204.5	1520	1610

低騒音 (85dB)

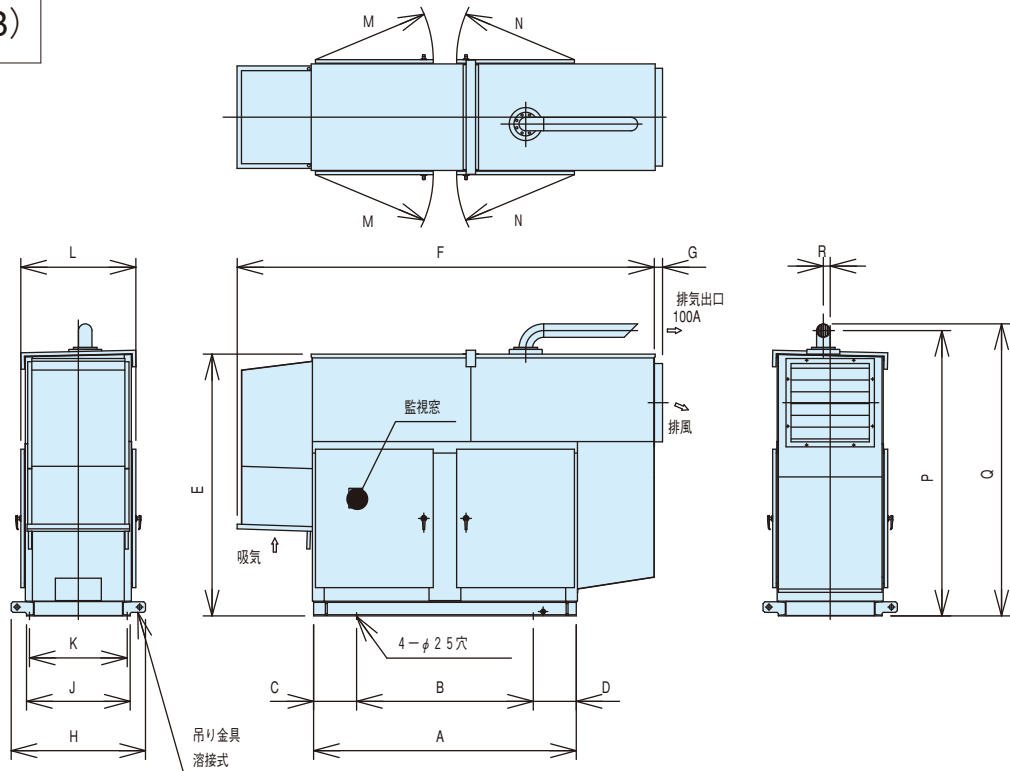

機種	A	B	C	D	E	F	G	H	J	K	L	M	N	P	Q	R	乾燥質量(kg)	整備質量(kg)
ZT-95CK	2230	1500	365	365	2222	3540	72	1140	880	830	977	1000	1000	2422	2479	58.5	1850	1940
ZT-115CK	2230	1500	365	365	2222	3540	72	1140	880	830	977	1000	1000	2422	2479	58.5	1910	2000

機種 ZT-95CK~ZT-115CK

超低騒音 (75dB)

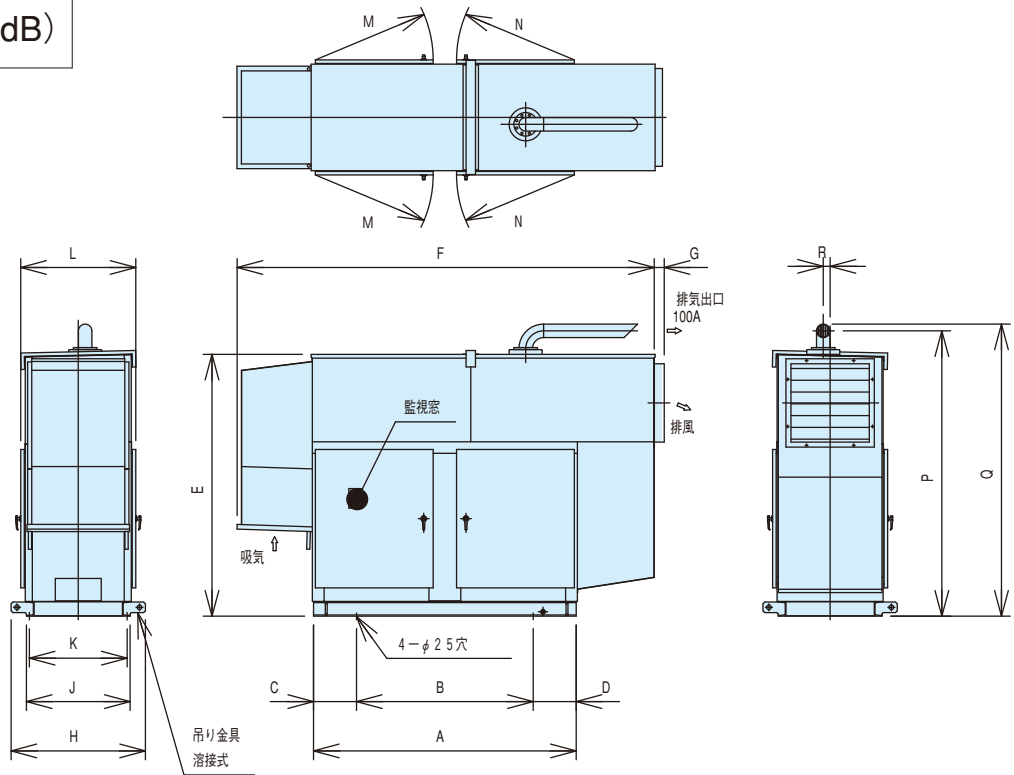

機種	A	B	C	D	E	F	G	H	J	K	L	M	N	P	Q	R	S	乾燥質量(kg)	整備質量(kg)
ZT-95CK	2230	1500	365	365	2222	3540	85	1140	880	830	977	1000	1000	2422	2479	58.5	204.5	1850	1940
ZT-115CK	2230	1500	365	365	2222	3540	85	1140	880	830	977	1000	1000	2422	2479	58.5	204.5	1910	2000



ZT-66CK

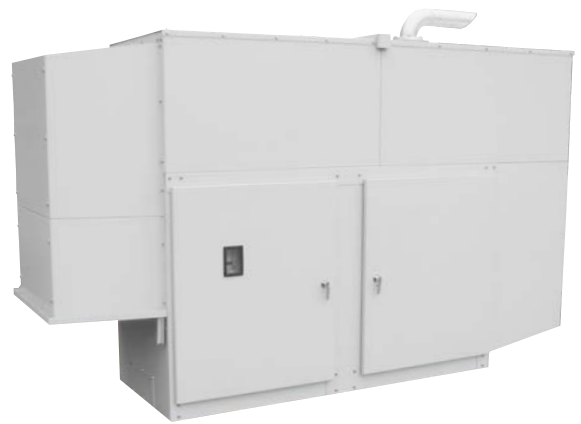

ZT-115CK

防災用・一般非常用 三相ディーゼル自家発電装置

長時間形 115/135kVA~200/225kVA

■要 目 (4極仕様 200V系)

名 称		MT-135CK	IT-150CK	IT-180CK	MT-200CK	MT-225CK
発	定 格 出 力	(kVA) 115/135	135/150	150/180	180/200	200/225
		(kW) 92/108	108/120	120/144	144/160	160/180
電	電 流	(A) 332/355	390/394	433/473	520/525	578/591
	保 護 方 式 / 冷 却 方 式	IP20/IC01				
機	電 圧	(V) 200/220				
	相 数	—				
電	周 波 数	(Hz) 50/60				
	回 転 数	(min ⁻¹) 1500/1800				
機	極 数	(P) 4				
	力 率	(cos φ) 0.8				
機	励 磁 方 式	—				
	絶 縁 種 類	—				
機	耐 熱 耐 火 種 類	耐熱クラス H (固定子) / H (回転子)				
	単 相 出 力 ※	(V-kVA) 100/110-6.0				100/110-9.0
遮 断 器	型 式	—		BW400EAG	BW630EAG	
	電 流 (AF/AT)	—		400/400	630/600	
遮 断 器	遮 断 電 流 (kA)	50				
	名 称	—	6D16-TE2	P086TI	6D24-T	6D24-TC
機	型 式	—				
	出 力	立形直列水冷4サイクルディーゼル機関				
機	出 力	(kW) 104/120	177/205	168/188	181/210	246/286
		(PS) 142/163	240/278	228/256	246/286	246/286
機	過 給 機	—				
	気 筒 数	—				
機	内 径 × 行 程 (mm)	118×115	111×139	130×150		
	総 排 気 量 (L)	7.545	8.071	11.945		
機	冷 却 方 式	ラジエータ式(放水式)	ラジエータ式	ラジエータ式(放水式)		
	ラジエータ排風量 (m ³ /min)	185/220	150/180	255/309		
機	冷 却 水 量 (L)	28.3	48.5	38	40	
	種 類	—				
機	燃 料	ディーゼル軽油 (JIS2号) 又はA重油 (セタン価45以上)				
	消 費 量 (L/h)	29.8/35.1	28.7/32.4	31.9/38.4	46.1/55.5	49.5/60
機	消 費 率 (g/kWh)	238/243	202/205		228/245	227/237
	槽 容 量 (L)	75	90		120	150
機	運 転 時 間 (h)	2.5/2.1	3.1/2.7	2.8/2.3	2.6/2.1	3.0/2.5
	潤 滑 油 量 (L)	13.5	15.5		37	
機	始 動 方 式	—				
	始 動 電 動 機 (V-kW)	24-5	24-6		24-5.5	
機	蓄 電 池 型 式	—				
	蓄 電 池 容 量 (V-Ah)	24-40			24-70	
機	充 電 器	—				
	乾 燥 質 量 (標 準 型) (kg)	2085	2500	2600	2820	2850

※ 単相出力はオプションです
 ITおよびMTシリーズは灯油対応不可です。
 ITシリーズのA重油はオプションです。

■要 目 (4極仕様 200V系)

名 称		IT-300CK	KT-320CK	KT-400CK	KT-450CK	KT-570CK
発	定 格 出 力 (kVA)	250/300	300/320	350/400	400/450	500/570
	(kW)	200/240	240/256	280/320	320/360	400/456
電	電 流 (A)	722/788	866/840	1011/1050	1155/1181	1444/1496
	保 護 方 式 / 冷 却 方 式	IP20/IC01				
機	電 圧 (V)	200/220				
	相 数	—				
電	周 波 数 (Hz)	50/60				
	回 転 数 (min ⁻¹)	1500/1800				
機	極 数 (P)	4				
	力 率 (cos φ)	0.8				
機	励 磁 方 式	—				
	絶 縁 種 類	耐熱クラス H (固定子) / H (回転子)				
機	単 相 出 力 ※ (V-kVA)	100/110-9.0				—
	遮 断 器 型 式	—	BW800EAG	S1000-CE	S1250-NE	S1600-NE
機	電 流 (AF/AT)	800/800	1000/900	1250/1200		1600/1600
	遮 断 電 流 (kA)	50	100			125
機	名 称	—	P126TI	SA6D125	SA6D140B	SA6D140A
	型 式	—	立形直列水冷4サイクルディーゼル機関			
機	出 力 (kW)	241/278	259/284	303/346	346/389	430/494
	(PS)	328/378	352/386	412/470	470/529	585/672
機	過 給 機	—	付			
	気 筒 数	—	6			
機	内 径 × 行 程 (mm)	123×155	125×150	140×165		170×170
	総 排 気 量 (L)	11.051	11.04	15.24		23.15
機	冷 却 方 式	—	ラジエータ式	ラジエータ式(放水式)		
	ラジエータ排風量 (m ³ /min)	310/340	335/420	315/375	395/495	525/610
機	冷 却 水 量 (L)	55	35	66		88
	燃 料 種 類	—	ディーゼル軽油 (JIS2号) 又はA重油 (セタン価45以上)			
機	消 費 量 (L/h)	54.5/64.3	64/72	74/85	86/97	106/123
	消 費 率 (g/kWh)	202/210	205/210	201/203	207/208	208/212
機	槽 容 量 (L)	110	150	160		300
	運 転 時 間 (h)	2.0/1.7	2.3/2.1	2.2/1.9	1.9/1.6	2.8/2.4
機	潤 滑 油 量 (L)	25	40	38		67
	始 動 方 式	—	セルモータによる電気始動			
機	始 動 電 動 機 (V-kW)	24-6	24-7.5			24-11
	蓄 電 池 型 式	—	制御弁式鉛蓄電池 (REH)			
機	蓄 電 池 容 量 (V-Ah)	—	24-70	24-140 (70×2)		
	充 電 器	—	消防法適合自動充電装置 (トランジスタ式)			
乾 燥 質 量 (標 準 型)		(kg)	3200	3450	4190	4540
					7030	

※ 単相出力はオプションです

KTシリーズは灯油対応可能です (出力10%ダウン)。

ITおよびMTシリーズは灯油対応不可です。

ITシリーズのA重油はオプションです。

燃料タンクが300L搭載の場合はA重油のみ対応となります。



KT-320CK

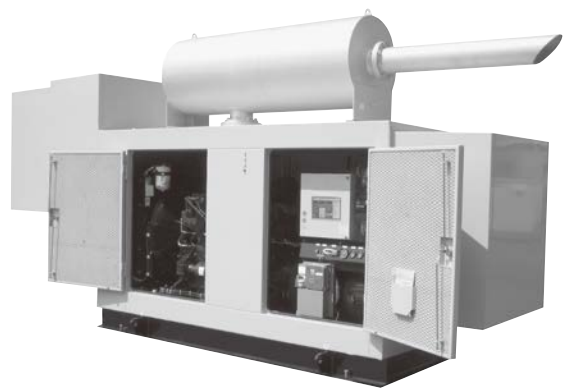

KT-320CK

防災用・一般非常用 三相ディーゼル自家発電装置

長時間形 600/625kVA~750/875kVA

■要 目 (4極仕様 400V系)

名 称		KT-625CK	KT-700CK	KT-875CK	
発	定 格 出 力	(kVA) 600/625	625/700	750/875	
		(kW) 480/500	500/560	600/700	
電	電 流	(A) 866/821	903/919	1083/1149	
	保 護 方 式 / 冷 却 方 式	IP20/IC01			
	電 圧	(V)	400/440		
	相 数	—	3φ		
	周 波 数	(Hz)	50/60		
	回 転 数	(min ⁻¹)	1500/1800		
	極 数	(P)	4		
	力 率	(cos φ)	0.8		
	励 磁 方 式	—	ブラシレス		
	絶 縁 種 類	—	耐熱クラス H (固定子) / H (回転子)		
機	単 相 出 力	(V-kVA)	—		
	遮 断 電 流	(AF/AT)	1000/1000		
	遮 断 電 流	(kA)	65		
エ ン ジ ン	名 称	—	SA6D170-A	SA12V140	
	型 式	—	立形直列水冷4サイクルディーゼル機関		
	出 力	(kW)	516/597	545/600	679/812
		(PS)	702/812	741/816	923/1104
	過 給 機	—	—		
	気 筒 数	—	6	12	
	内 径 × 行 程	(mm)	170×170		
	総 排 気 量	(L)	23.15	30.48	
	冷 却 方 式	—	ラジエータ式		
	ラジエータ排風量	(m ³ /min)	580/650		
	冷 却 水 量	(L)	107	171	
	燃 料	種 類	—	A重油 (セタン価45以上)	
		消 費 量	(L/h)	127/152	134/152
		消 費 率	(g/kWh)	209/216	208/216
		槽 容 量	(L)	300	
潤 滑 油 量	(L)	67	88		
始 動 方 式	—	セルモータによる電気始動			
始 動 電 動 機	(V-kW)	24-11			
蓄 電 池 型 式	—	制御弁式鉛蓄電池 (REH)			
蓄 電 池 容 量	(V-Ah)	24-140(72×2)			
充 電 器	—	消防法適合自動充電装置 (トランジスタ式)			
乾 燥 質 量 (標 準 型)		(kg)	7870	7920	
				10490	

※ KTシリーズは灯油対応可能です。(出力10%ダウン)
燃料タンクが300L搭載の場合はA重油のみ対応となります。

防災用・一般非常用 高圧搭載盤ディーゼル自家発電装置

長時間形 300/320kVA～500/570kVA

■要 目 (4極高圧搭載盤仕様)

名 称		KT-320CKH	KT-400CKH	KT-450CKH	KT-570CKH	
発	定 格 出 力	(kVA) 300/320	350/400	400/450	500/570	
		(kW) 240/256	280/320	320/360	400/456	
電	電 流	(A) 26.3/28.0	30.7/35.0	35.0/39.4	43.8/49.9	
	保 護 方 式 / 冷 却 方 式	IP20/IC01				
機	電 圧	(V) 6600				
	相 数	—	3φ			
電	周 波 数	(Hz) 50/60				
	回 転 数	(min ⁻¹) 1500/1800				
機	極 数	(P) 4				
	力 率	(cos φ) 0.8				
機	励 磁 方 式	—	ブラシレス			
	絶 縁 種 類	—	耐熱クラス F (固定子) / H (回転子)			
遮 断 器	単 相 出 力	(V-kVA) —	—			
	型 式	—	HA12P-D4LZ 真空遮断器 (固定式)			
機	電 流	(AF/AT) 600				
	遮 断 電 流	(kA) 12.5				
エ	名 称	—	SA6D125	SA6D140B	SA6D140A	SA6D170-B
	型 式	—	立形直列水冷4サイクルディーゼル機関			
ン	出 力	(kW) 259/284	303/346	346/389	430/494	
		(PS) 352/386	412/470	470/529	585/672	
ジ	過 給 機	—	付			
	気 筒 数	—	6			
ン	内 径 × 行 程	(mm) 125×150	140×165		170×170	
	総 排 気 量	(L) 11.04	15.24		23.15	
燃	冷 却 方 式	—	ラジエータ式 (放水式)			
	ラジエータ排風量	(m ³ /min) 335/420	315/375	395/495	525/610	
料	冷 却 水 量	(L) 35	66		88	
	種 類	—	ディーゼル軽油 (JIS2号) 又はA重油 (セタン価45以上)			
料	消 費 量	(L/h) 64/72	74/85	86/97	106/123	
	消 費 率	(g/kWh) 205/210	201/203	207/208	208/212	
潤	槽 容 量	(L) 150	160		300	
	運 転 時 間	(h) 2.3/2.1	2.2/1.9	1.9/1.6	2.8/2.4	
始	潤 滑 油 量	(L) 40	38		67	
	始 動 方 式	—	セルモータによる電気始動			
蓄	始 動 電 動 機	(V-kW) 24-7.5			24-11	
	蓄 電 池 型 式	—	制御弁式鉛蓄電池 (REH)			
充	蓄 電 池 容 量	(V-Ah) 24-70			24-140 (70×2)	
	充 電 器	—	消防法適合自動充電装置 (トランジスタ式)			
乾 燥 質 量 (標 準 型)		(kg) 6700	7260	7460	9090	

※ 燃料タンクが300L搭載の場合はA重油のみ対応となります。

KTシリーズは灯油対応可能です。(出力10%ダウン)

高圧真空遮断機(VCB)はパネル取付形 (電動操作・固定式) で低サージ真空バルブタイプを使用しております。

防災用・一般非常用 高圧搭載盤ディーゼル自家発電装置

長時間形 625/700kVA~1000/1250kVA

■要 目 (4極高圧搭載盤仕様)

名 称		KT-700CKH	KT-875CKH	KT-1000CKH	KT-1250CKH		
発	定 格 出 力	(kVA) 625/700	750/875	1000/1000	1000/1250		
		(kW) 500/560	600/700	800/800	800/1000		
電	電 流	(A) 54.7/61.3	65.6/76.6	87.5/87.5	87.5/110		
機	保護方式 / 冷却方式	IP20/IC01					
	電 圧	(V) 6600					
	相 数	— 3φ					
	周 波 数	(Hz) 50/60					
	回 転 数	(min ⁻¹) 1500/1800					
	極 数	(P) 4					
	力 率	(cos φ) 0.8					
	励磁方式	— ブラシレス					
遮断器	絶 縁 種 類	— 耐熱クラス F (固定子) / H (回転子)					
	単 相 出 力	(V-kVA) —					
機	型 式	— HA12P-D4LZ 真空遮断器 (固定式)					
	電 流	(AF/AT) 600					
	遮 断 電 流	(kA) 12.5					
エ ン ジ ン	名 称	— SA6D170-A	SA12V140	SAA12V140	SAA12V140		
	型 式	— 立形直列水冷4サイクルディーゼル機関	V型縦置水冷4サイクルディーゼル機関				
	出 力	(kW)	545/600	679/812	861(870)/861(870)	951/1086	
		(PS)	741/816	923/1104	1171(1183)/1171(1183)	1293/1477	
	過 給 機	— 付					
	気 筒 数	— 6	12				
	内 径 × 行 程	(mm) 170×170	140×165				
	総 排 気 量	(L) 23.15	30.48				
	冷 却 方 式	— ラジエータ式 (放水式)	ラジエータ式				
	ラジエータ排風量	(m ³ /min) 580/650	600/740	990/1220	948/1171		
	冷 却 水 量	(L) 107	171	233	269		
	燃 料	種 類	— ディーゼル軽油 (JIS2号) 又はA重油 (セタン価45以上)				
		消 費 量	(L/h) 134/152	164/204	206/214	235/275	
		消 費 率	(g/kWh) 208/216	205/213	201/209	210/216	
槽 容 量		(L) —	300 (A重油のみ)				
潤 滑 油 量	(L) 67	88	147	195			
始 動 方 式	—	セルモータによる電気始動					
始 動 電 動 機	(V-kW) —	24-11					
蓄 電 池 型 式	—	制御弁式鉛蓄電池 (REH)					
蓄 電 池 容 量	(V-Ah) —	24-140 (70×2)					
充 電 器	—	消防法適合自動充電装置 (トランジスタ式)					
乾燥質量 (標準型)		(kg) 9770	11290	15080	15700		

※ 燃料タンクが300L搭載の場合はA重油のみ対応となります。

KTシリーズは灯油対応可能です。(出力10%ダウン)

KT-1000CKH,KT-1250CKH放水冷却仕様については対応不可です。

KT-1000CKHの出力の()内は、A重油仕様の出力です。

高圧真空遮断機(VCB)はパネル取付形 (電動操作・固定式) で低サージ真空バルブタイプを使用しております。

単線結線図・外部接続図

単線結線図

機種：MT-135CK～KT-875CK

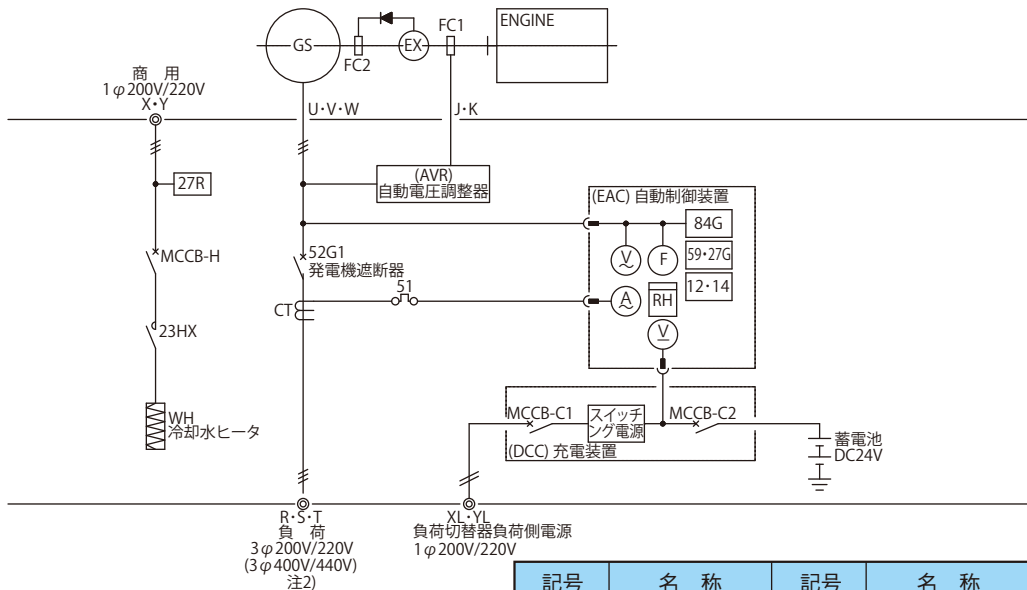

記号	名称	記号	名称	記号	名称
GS	発電機	52G1	発電機遮断器	27R	停電検出リレー
EX	励磁機	CT	計器用変流器	MCCB-H	保温回路用遮断器
FC1,2	界磁巻線	EAC	自動制御装置	23HX	補助リレー
ENGINE	エンジン	DCC	充電装置	WH	冷却水ヒータ
AVR	自動電圧調整器				

注) KT-625CK以上は400/400Vとなります。

外部接続図

機種：MT-135CK～KT-875CK

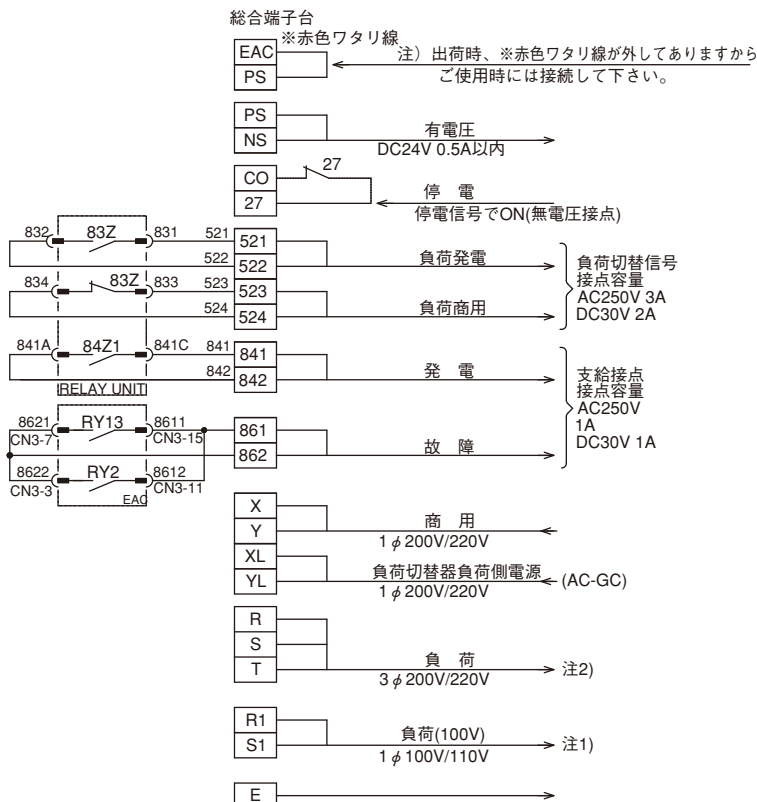

注1) MT-135CK～KT-450CKはオプション対応。
注2) KT-625CK以上は400/400Vとなります。

■ 主回路ケーブル表 (単位: mm²)

機種	回路		
	負荷回路	接地回路	
三相4極長時間形	MT-135CK	150 × 2	22
	IT-150CK	150 × 2	22
	MT-200CK	150 × 2	38
	MT-225CK	150 × 2	38
	KT-320CK	250 × 2	60
	KT-400CK	250 × 3	100
	KT-450CK	200 × 4	100
	KT-570CK	250 × 4	100
	KT-625CK	250 × 3	60
KT-700CK	250 × 3	60	
KT-875CK	200 × 4	100	

上記表は600V架橋ポリエチレン絶縁ビニルシースケーブル (CV) 3心で暗渠布設を示しております。
接地線は600Vビニル絶縁電線 (IV) を使用した場合を示しております。ケーブル巨長25m以下。
※一覧表は目安とします。

高圧搭載型単線結線図

単線結線図

機種：KT-320CKH~KT-1250CKH

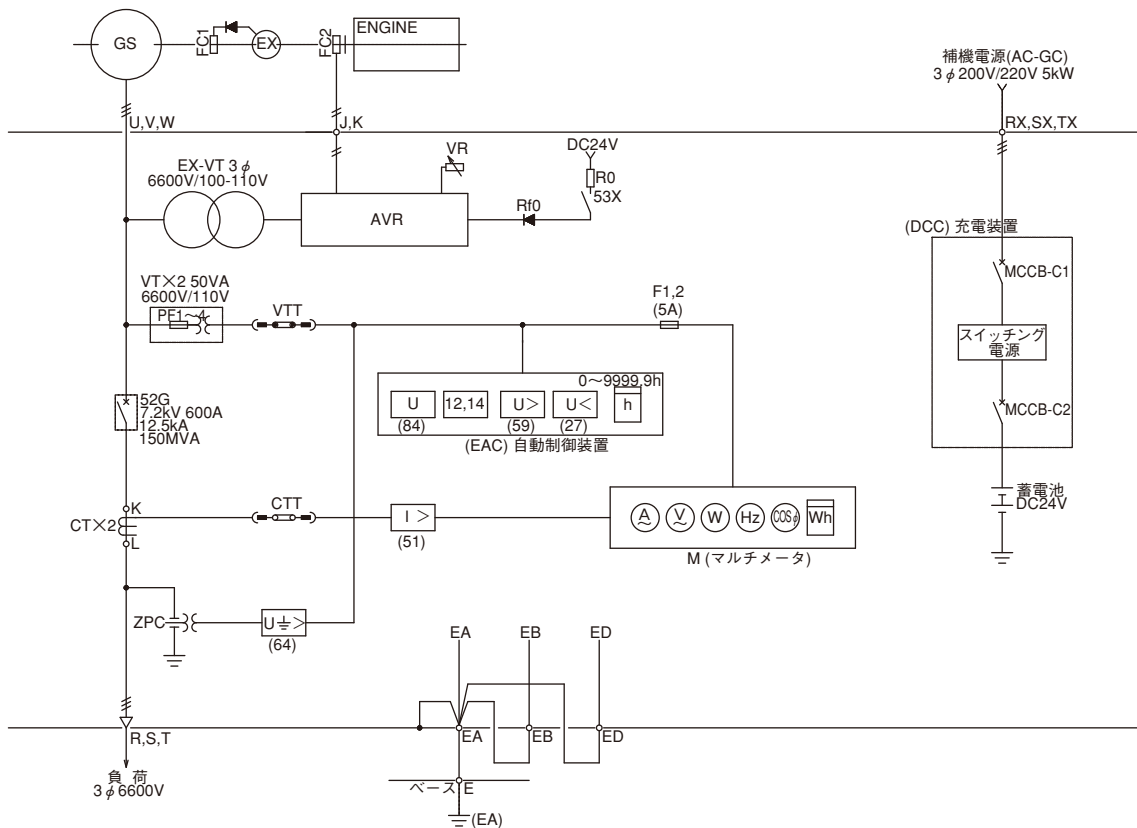

記号	名称	記号	名称	記号	名称
GS	発電機	VT × 2	計器用変圧器	F1.2	ヒューズ
EX	励磁機	CT × 2	計器用交流器	EAC	自動制御装置
FC1,2	界磁巻線	52G	真空遮断器	DCC	充電装置
ENGINE	エンジン	VTT	電圧用試験端子		
EX-VT	励磁用変圧器	CTT	電流用試験端子		
AVR	自動電圧調整器	51	過電流継電器		
VR	電圧調整器	64	地絡過電圧継電器		
Rf0	シリコン整流器	ZPC	零相蓄電器		
R0	初期励磁抵抗	M	マルチメータ		

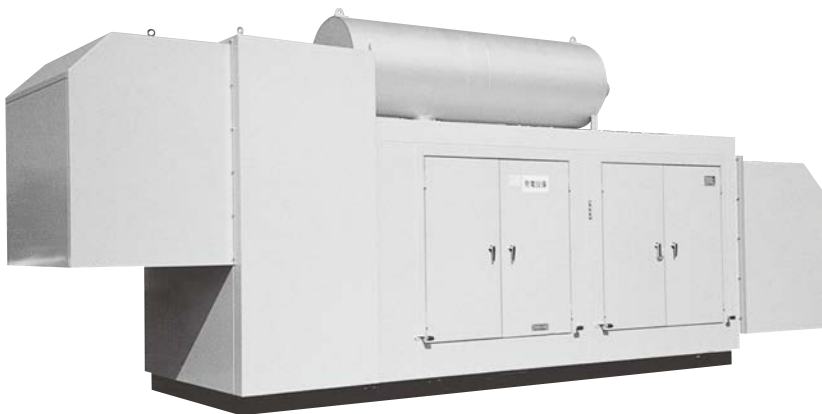

高圧搭載盤ディーゼル発電装置
KT-700CKH(625/700kVA)



高圧搭載盤

タイムスケジュール

タイムスケジュール 40秒送電

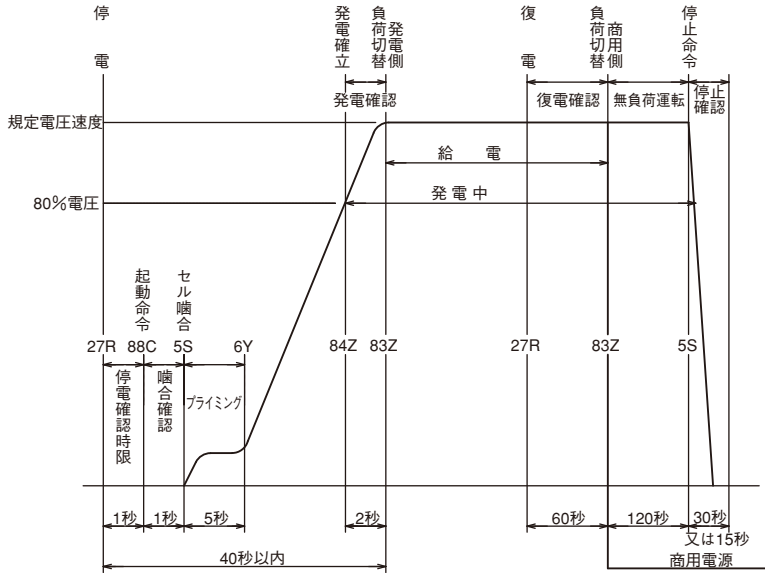

クリーンモード 保守運転インターバル

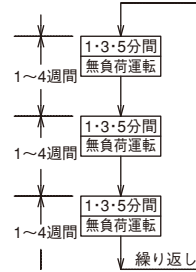

注) クリーンモード機能を設定しますと1~4週間に1回の無負荷運転を自動的に行う事が出来ます。運転時間は、1・3・5分の選択。インターバルは、1・2・3・4週間の選択となります。
(設定方法については、取扱説明書をお読み下さい。)

エコモード プライミング運転インターバル

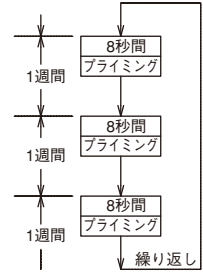

注) エコモード機能を設定しますと1週間に1回8秒間のプライミング運転を自動的に行う事が出来ます。
(設定方法については、取扱説明書をお読み下さい。)

注) 出荷時は、クリーンモードに設定してあります。
クリーンモードとエコモードの併用は出来ませんのでご注意ください。

タイムスケジュール 10秒送電

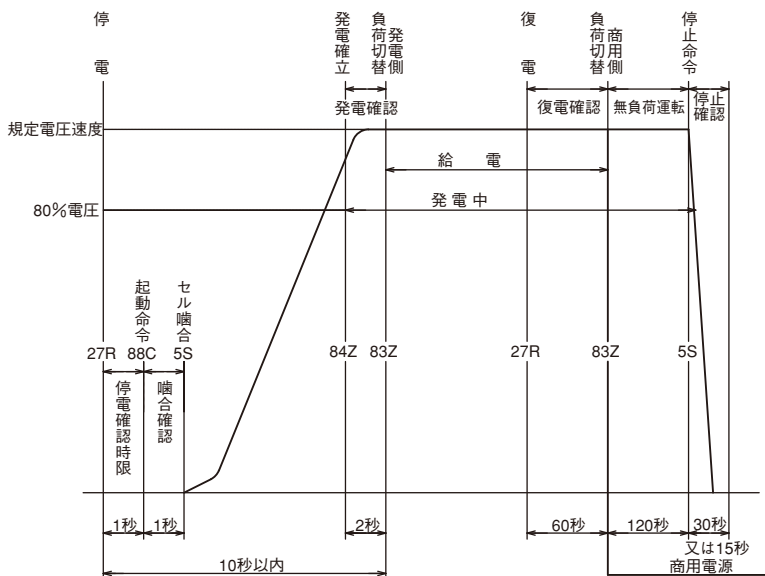

クリーンモード 保守運転インターバル

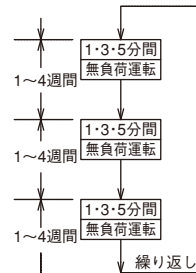

注) クリーンモード機能を設定しますと1~4週間に1回の無負荷運転を自動的に行う事が出来ます。運転時間は、1・3・5分の選択。インターバルは、1・2・3・4週間の選択となります。
(設定方法については、取扱説明書をお読み下さい。)

エコモード プライミング運転インターバル

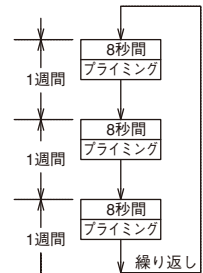

注) エコモード機能を設定しますと1週間に1回8秒間のプライミング運転を自動的に行う事が出来ます。
(設定方法については、取扱説明書をお読み下さい。)

注) 出荷時は、クリーンモードに設定してあります。
クリーンモードとエコモードの併用は出来ませんのでご注意ください。

運転ブロック図・充電装置結線図

運転ブロック図

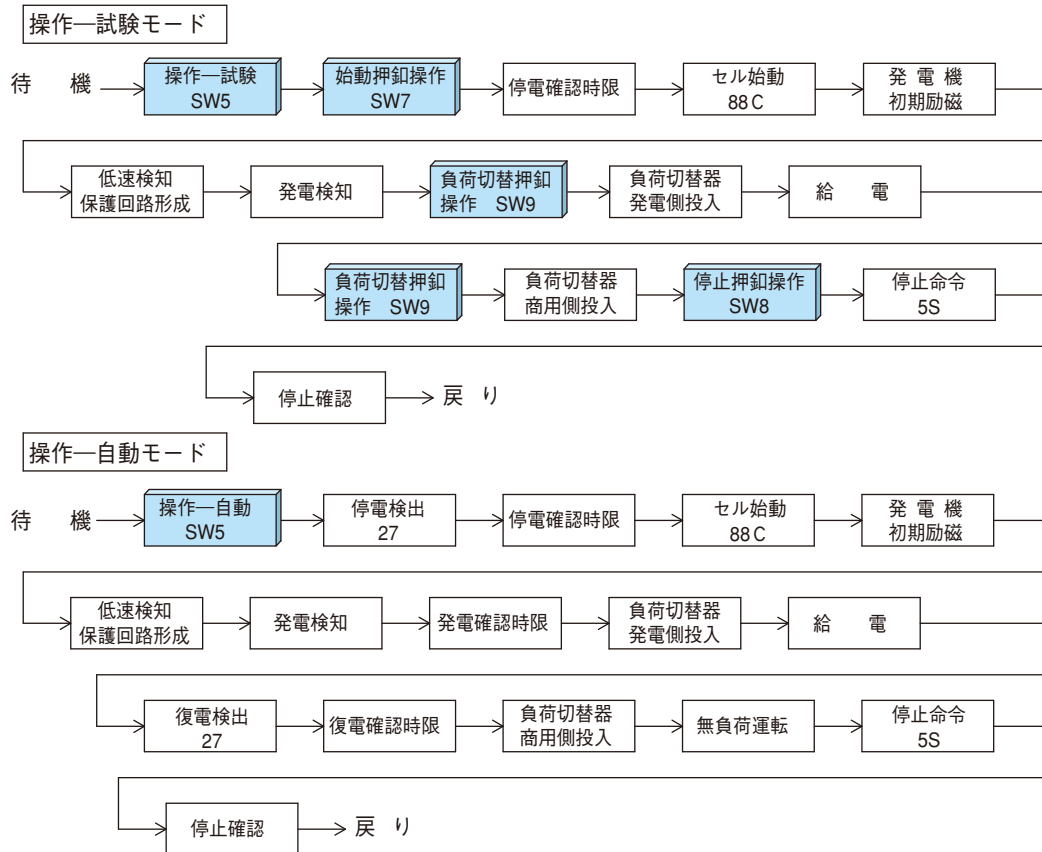

注) 自動保守運転は、操作—自動モードの時、動作します。
 自動保守運転中に商用電源が停電しますと、自動的に給電状態に移行し、自動運転を継続します。
 また、復電しますと自動的に停止して待機状態に戻ります。
 運転中に重大な故障が発生しますと、警報が発令しエンジン停止または発電機遮断器を遮断します。

 は、ECU操作パネル面の押釦操作を示します。

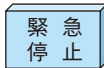
 **緊急停止** のECU操作パネル面の緊急停止押釦を押しますと、いかなる場合も自家発を停止します。

充電装置結線図

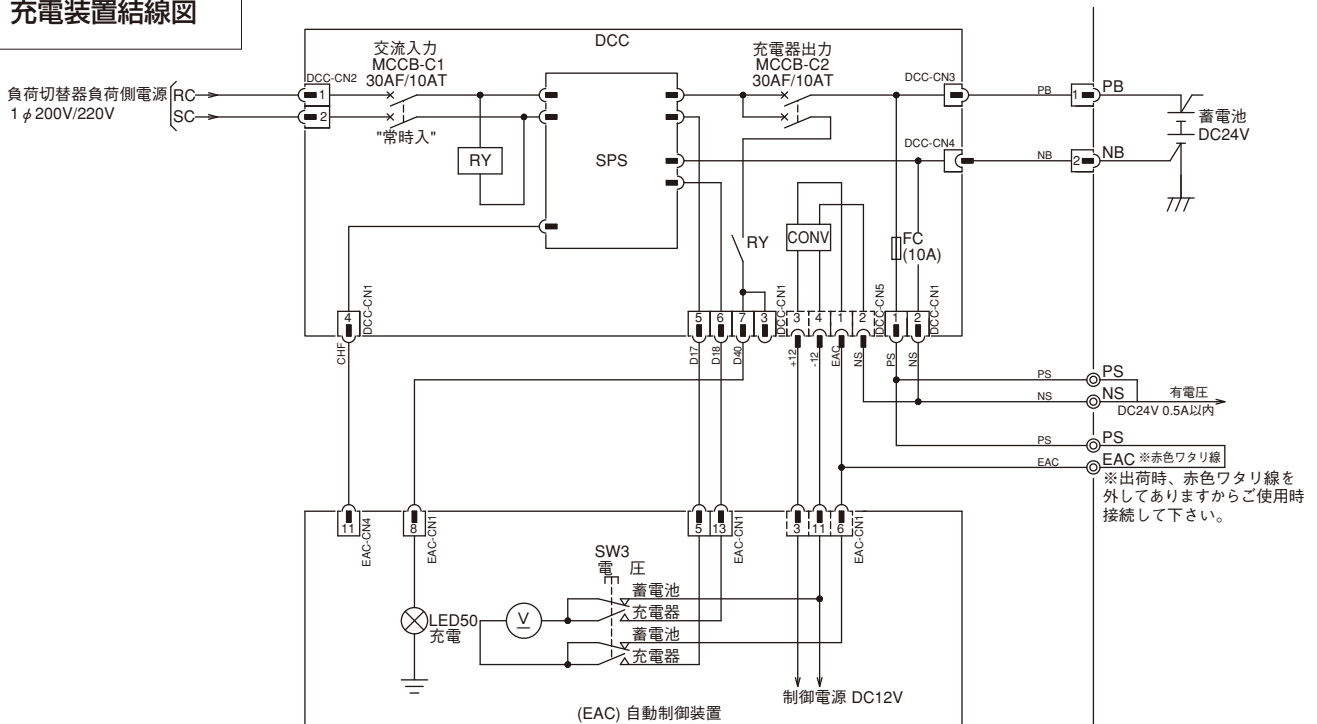

外形寸法図

機種 MT-135CK

(単位：mm)

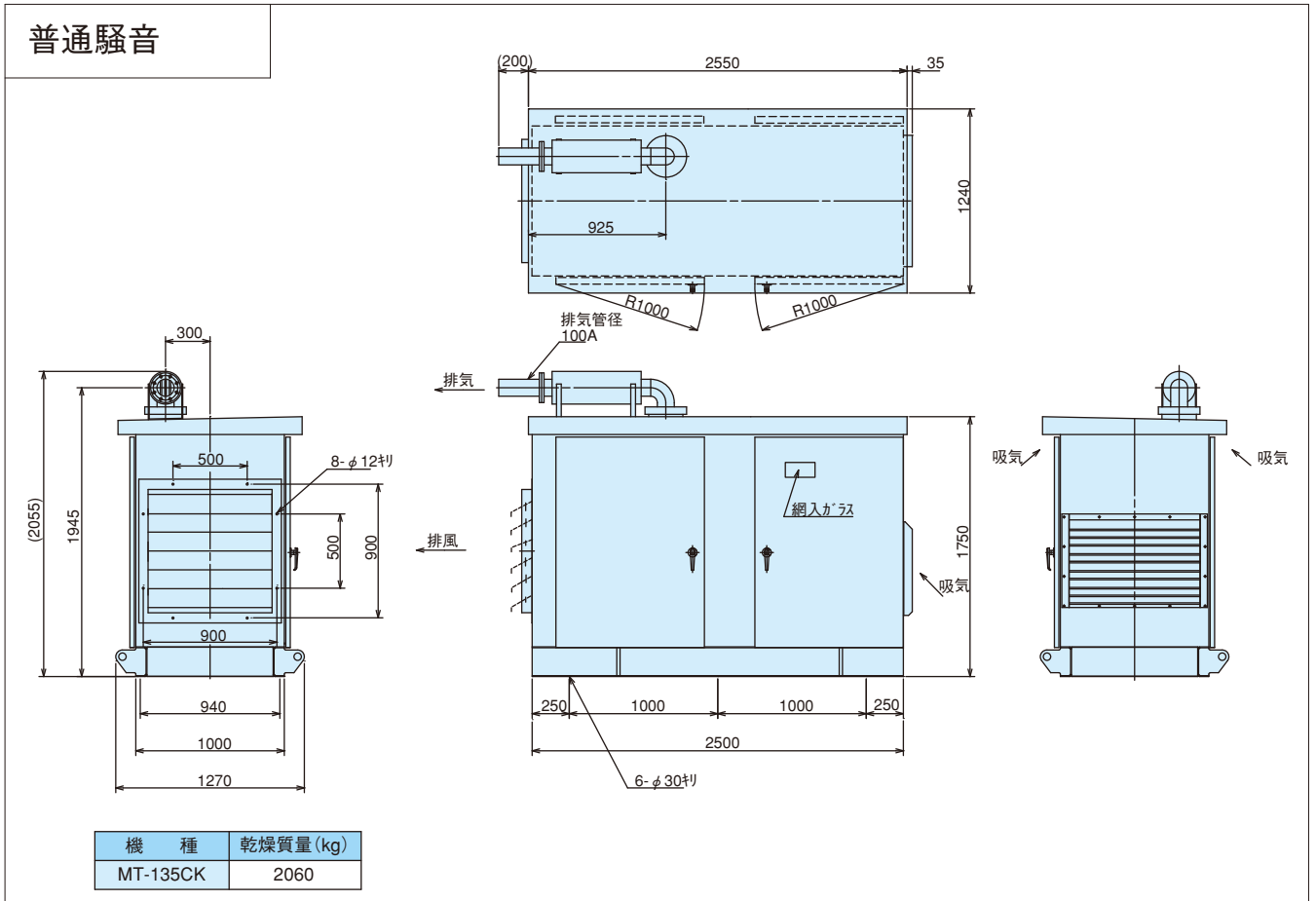

低騒音 (85dB)
超低騒音 (75dB)

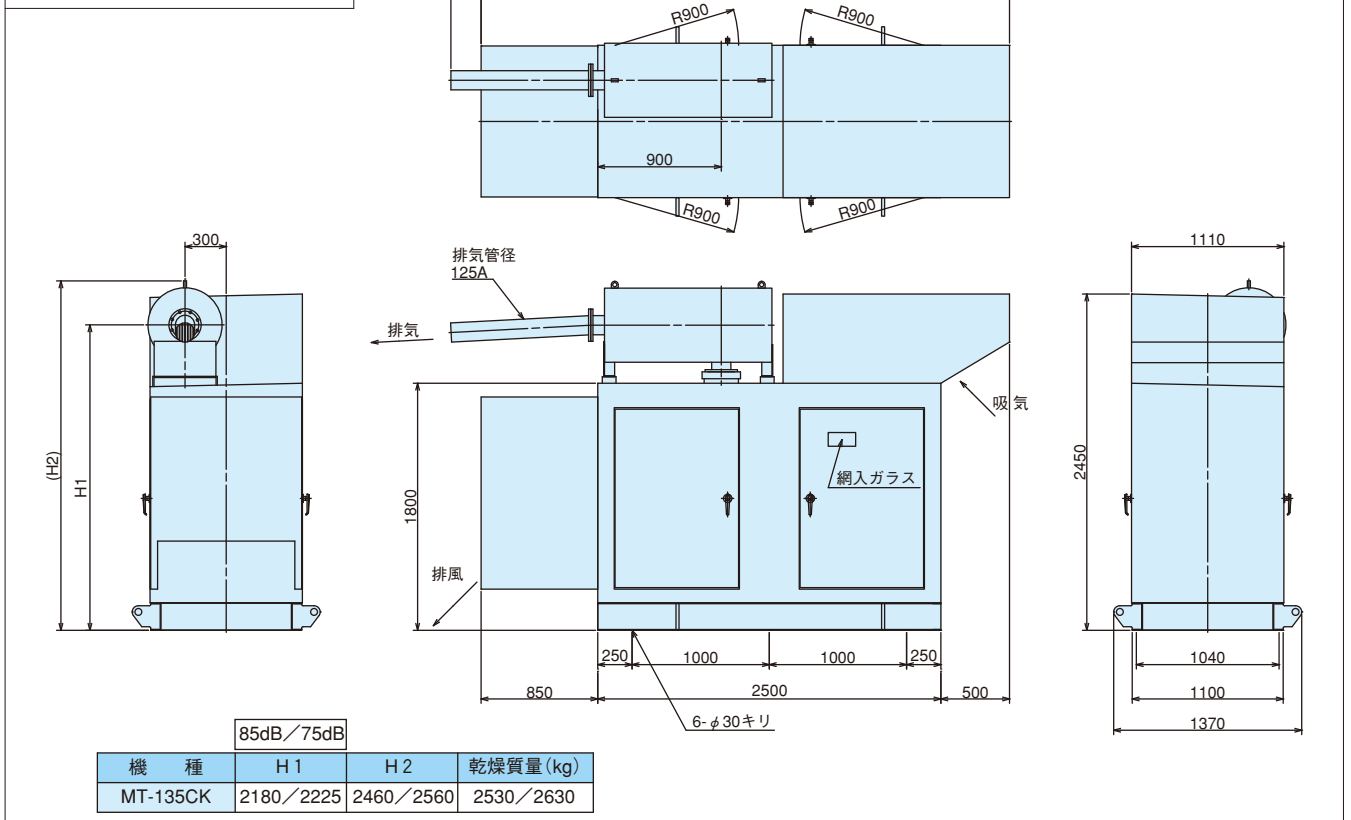

外形寸法図

機種 IT-150CK, IT-180CK

(単位：mm)

普通騒音

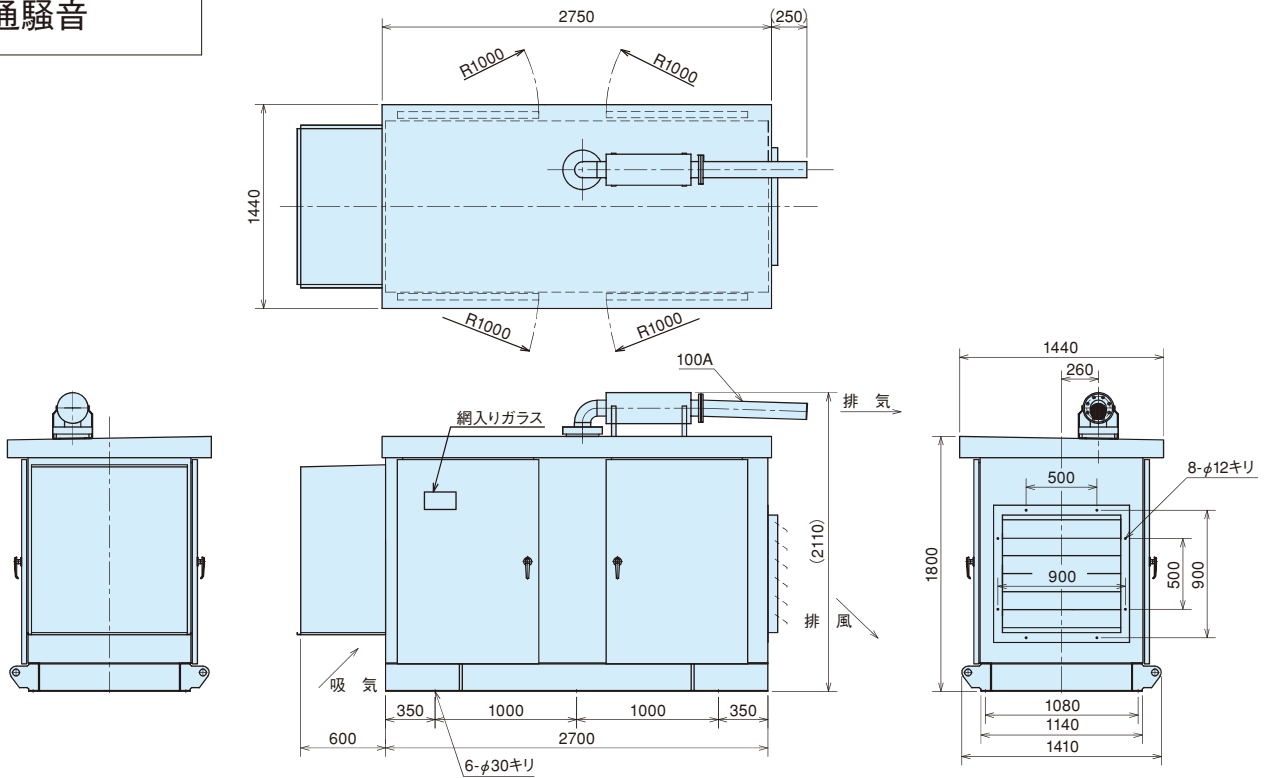

機種	乾燥質量(kg)	整備質量(kg)
IT-150CK	2500	2640
IT-180CK	2600	2740

低騒音 (85dB)
超低騒音 (75dB)

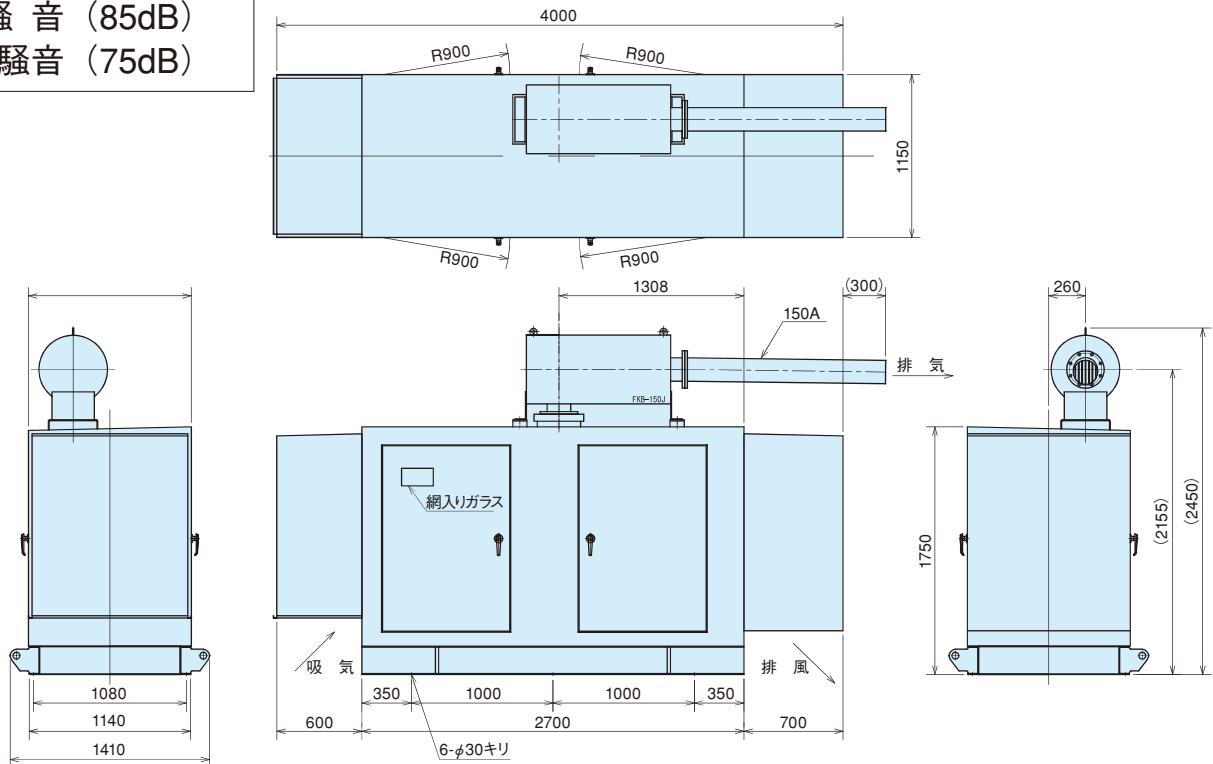

85dB/75dB

機種	乾燥質量(kg)	整備質量(kg)
IT-150CK	2640/2760	2780/2900
IT-180CK	2740/2860	2880/3000

機種 MT-200CK, MT-225CK

(単位：mm)

普通騒音

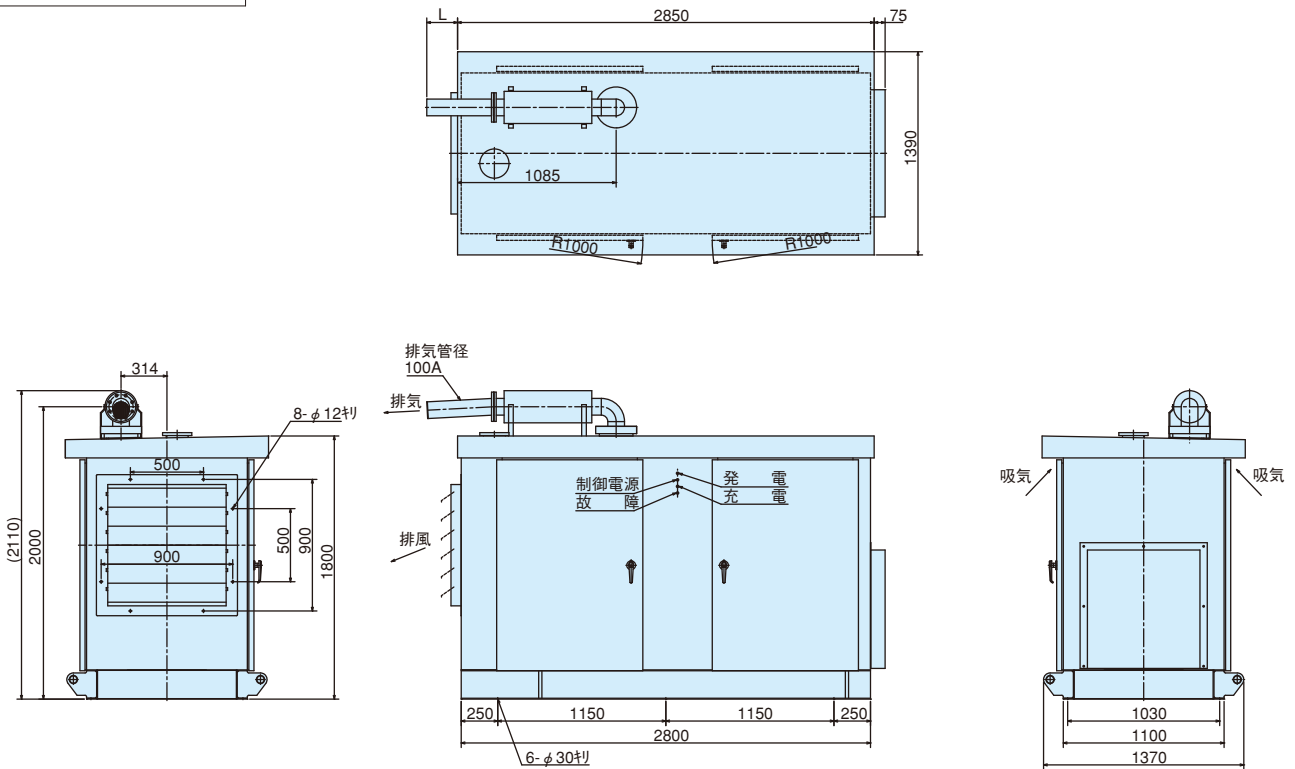

機種	L	乾燥質量(kg)
MT-200CK/MT-225CK	200/200	2820/2850

低騒音 (85dB)
超低騒音 (75dB)

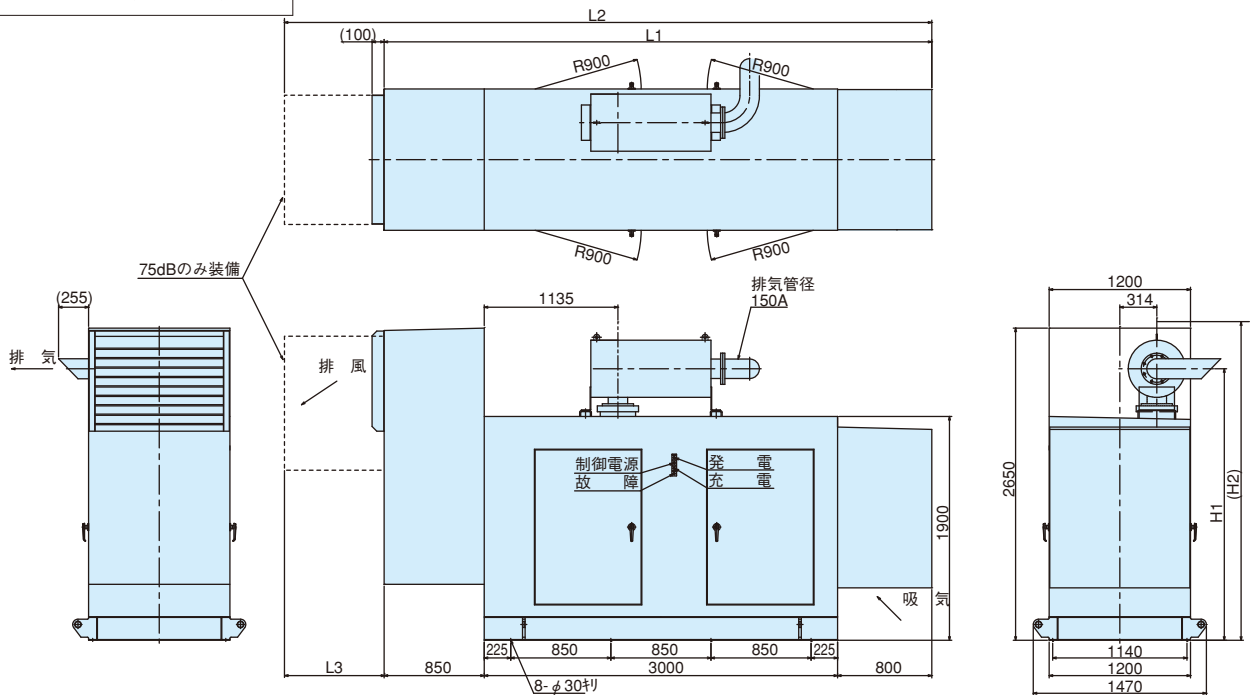

85dB/75dB

機種	L 1	L 2	L 3	H 1	H 2	乾燥質量(kg)
MT-200CK	4650/	/5450	/800	2305/2370	2600/2730	3420/3620
MT-225CK	4650/	/5450	/800	2305/2370	2600/2730	3450/3650

外形寸法図

機種 IT-300CK

(単位：mm)

普通騒音

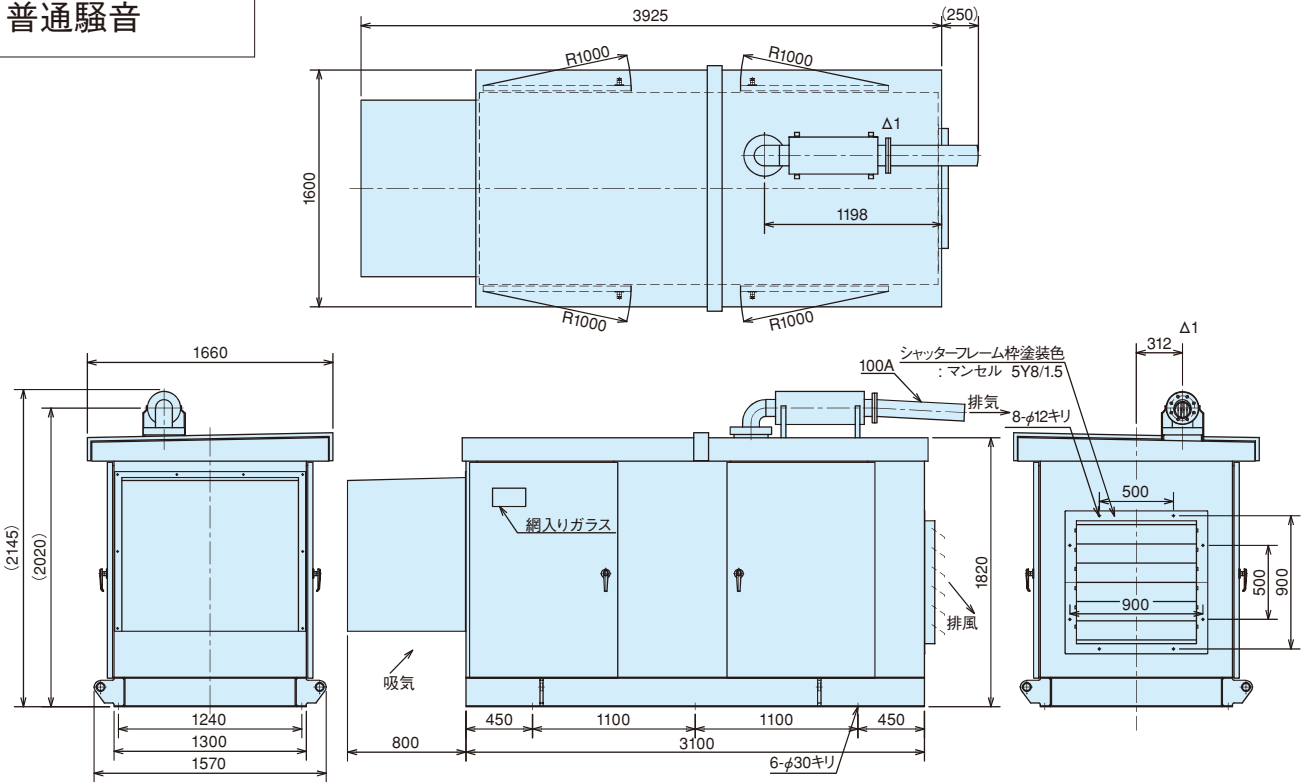

機種	乾燥質量(kg)	整備質量(kg)
IT-300CK	3200	3460

低騒音 (85dB)

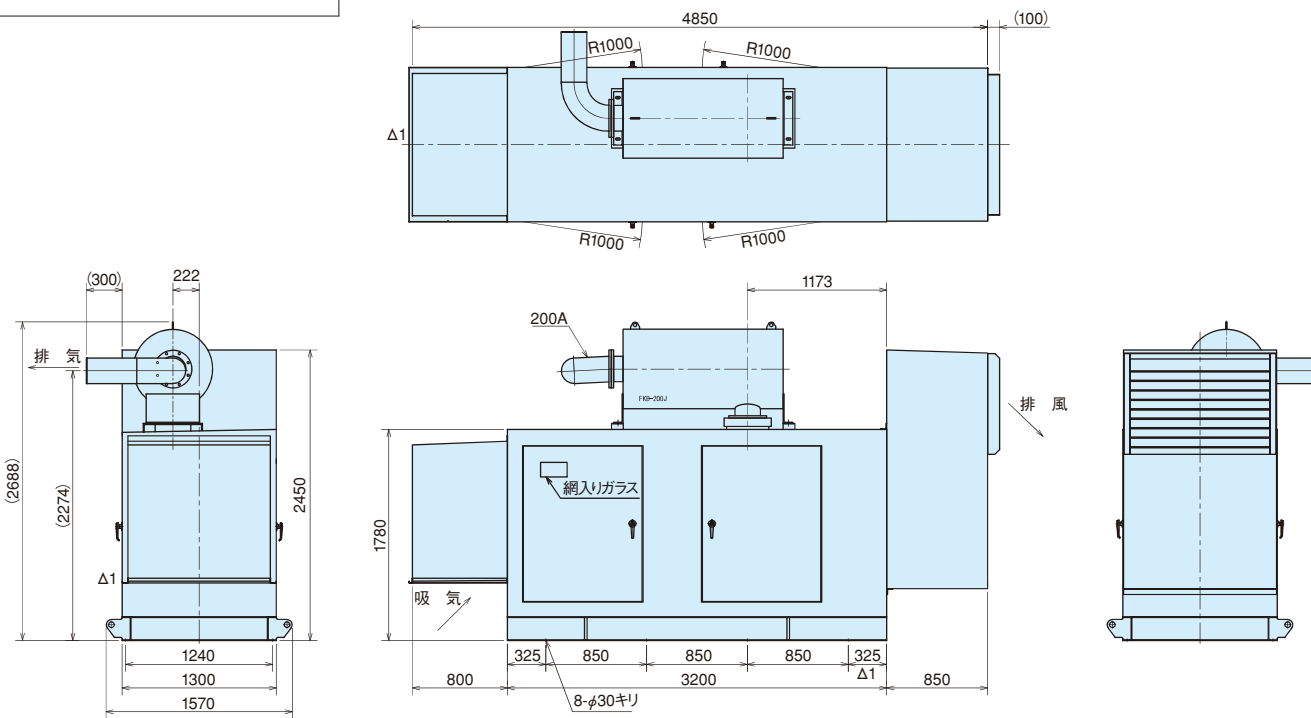

機種	乾燥質量(kg)	整備質量(kg)
IT-300CK	3760	4000

機種 IT-300CK

(単位：mm)

超低騒音 (75dB)

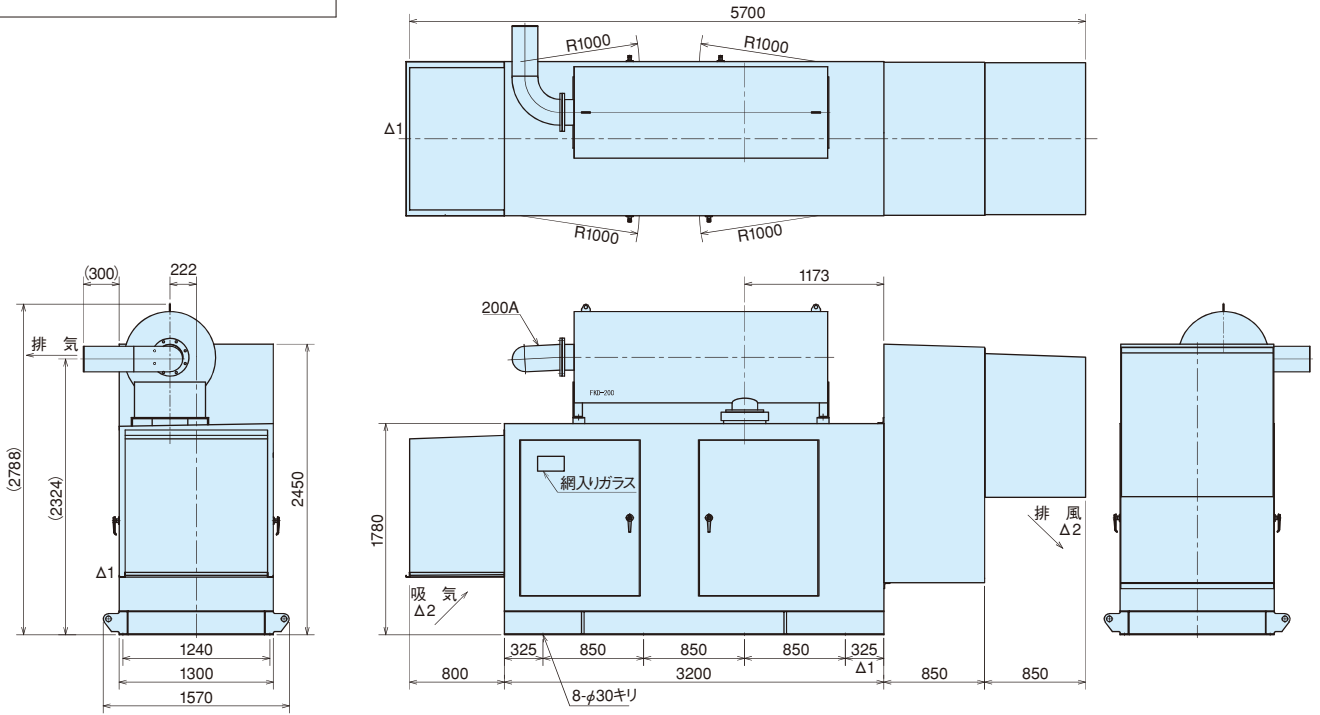

機種	乾燥質量(kg)	整備質量(kg)
IT-300CK	4060	4235

外形寸法図

機種 KT-320CK

(単位：mm)

普通騒音

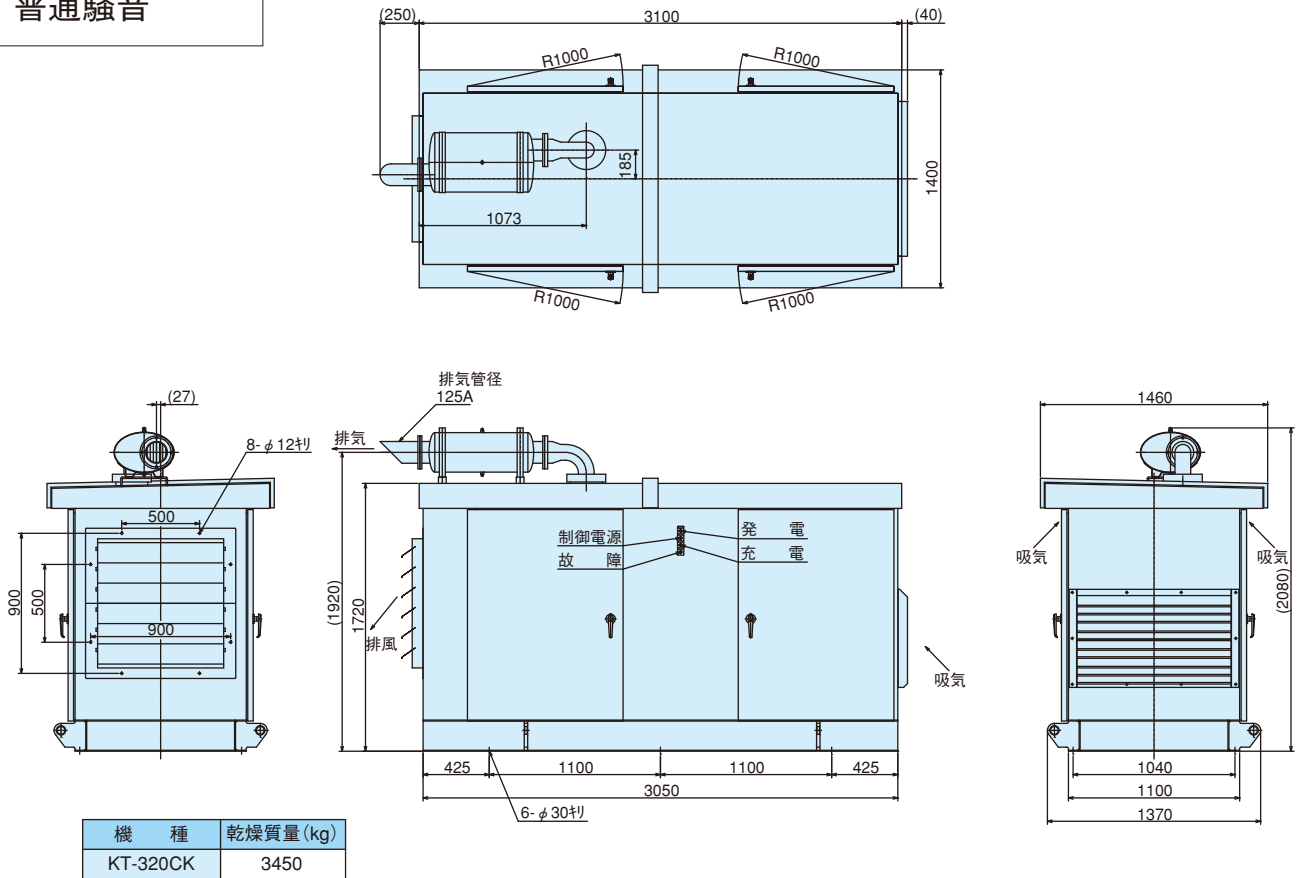

低騒音 (85dB)
超低騒音 (75dB)

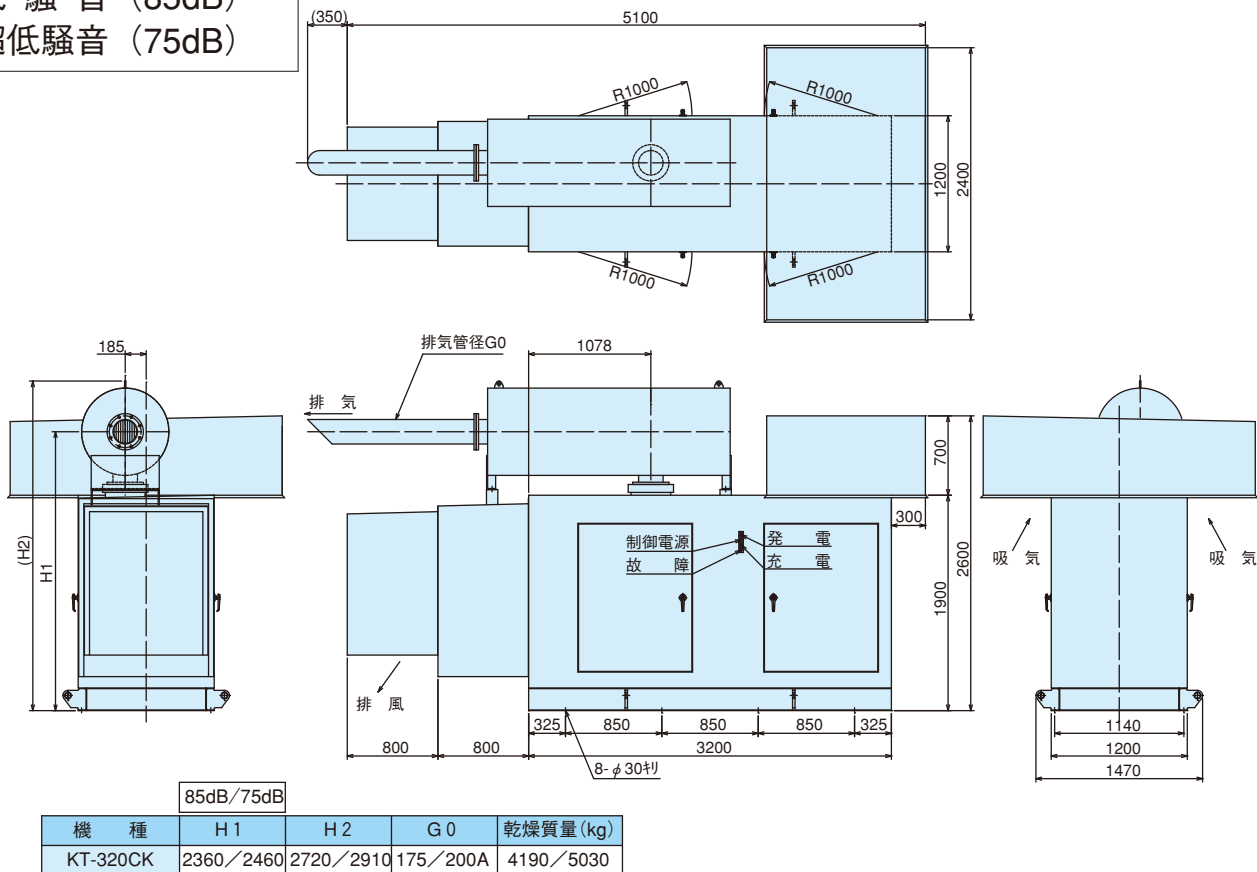

機種 KT-400CK, KT-450CK

(単位：mm)

普通騒音

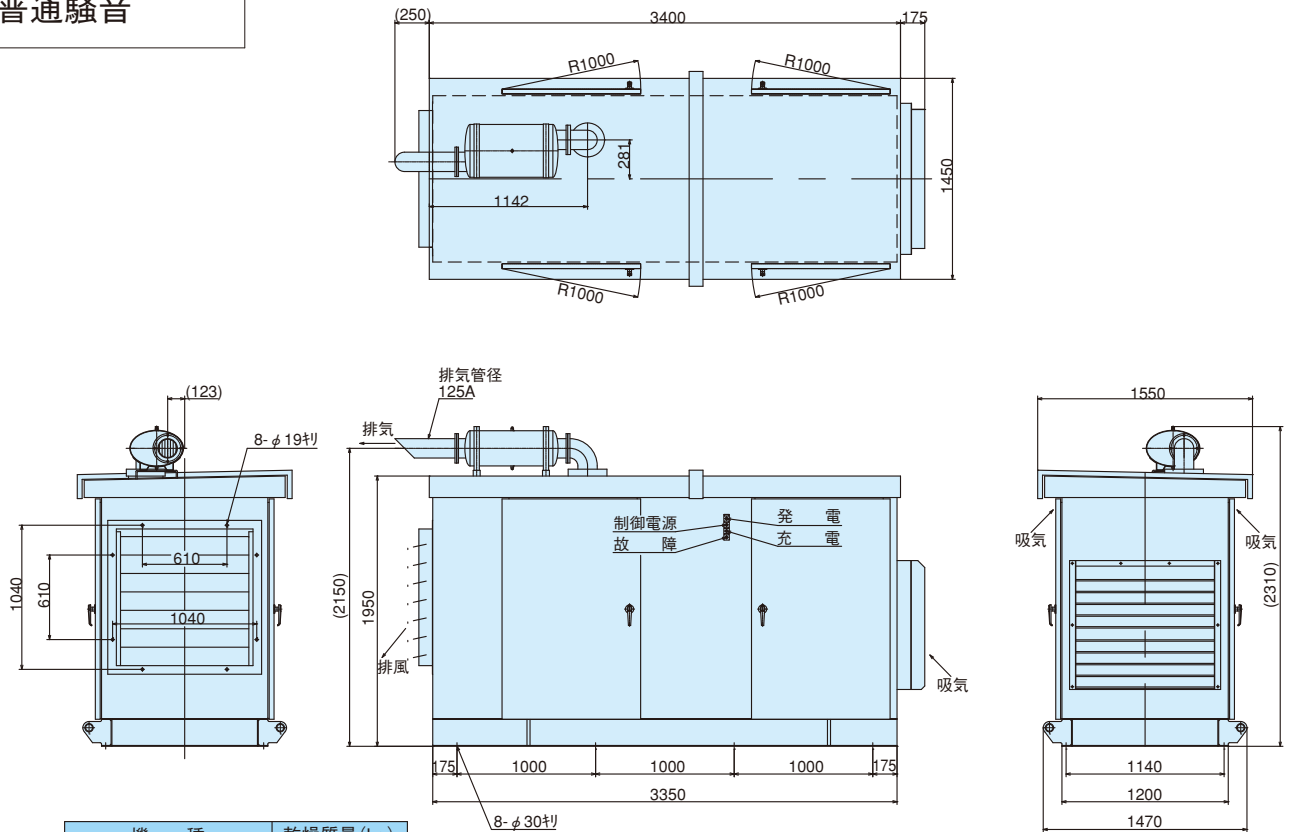

機種	乾燥質量(kg)
KT-400CK/KT-450CK	4190/4550

低騒音 (85dB)
超低騒音 (75dB)

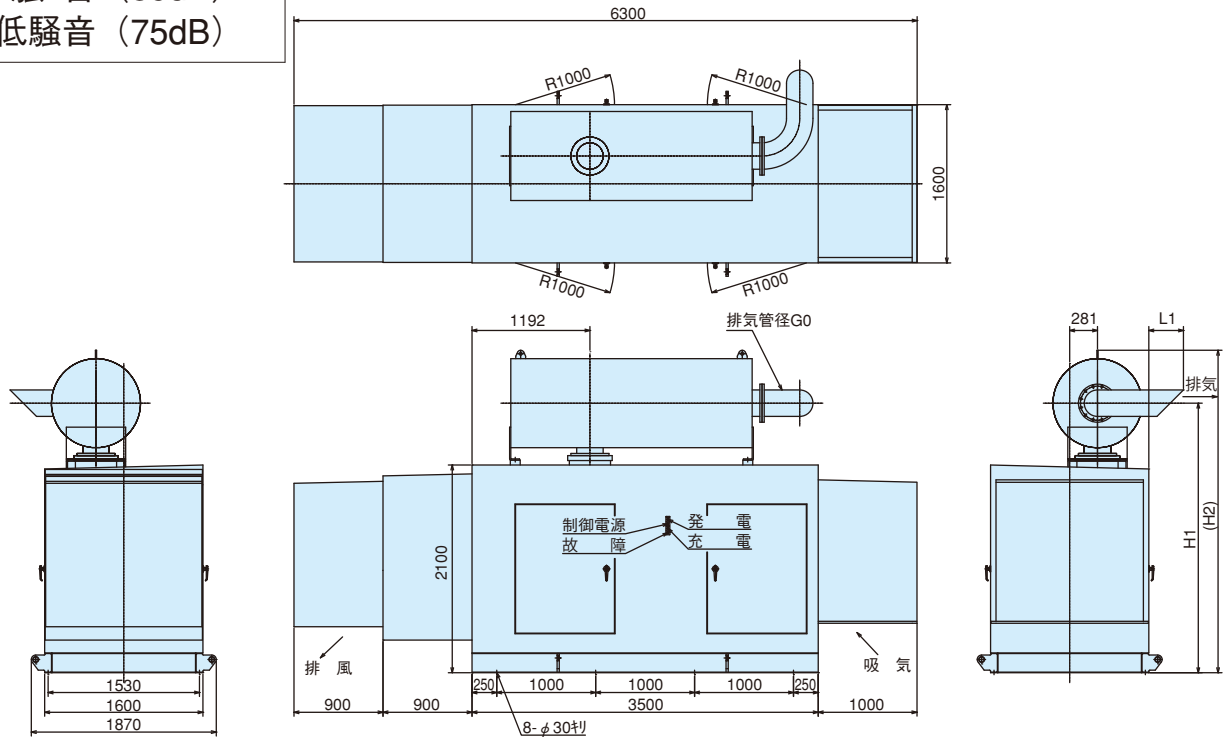

85dB/75dB

機種	H1	H2	G0	L1	乾燥質量(kg)
KT-400CK	2610/2660	3010/3110	200A/200A	300/300	5930/6330
KT-450CK	2610/2725	3010/3260	200A/250A	300/350	6340/6870

外形寸法図

機種 KT-570CK, KT-625CK

(単位：mm)

普通騒音

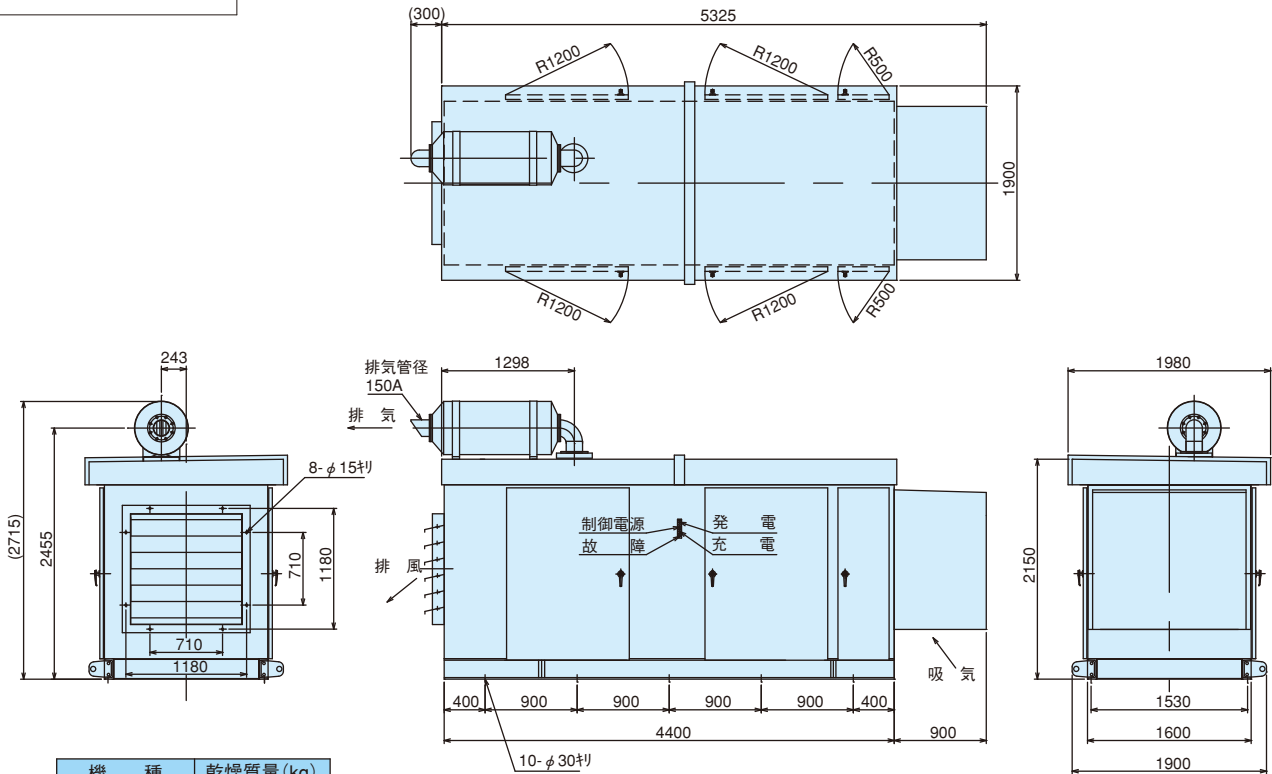

機種	乾燥質量(kg)
KT-570CK	7030
KT-625CK	7870

低騒音 (85dB)
超低騒音 (75dB)

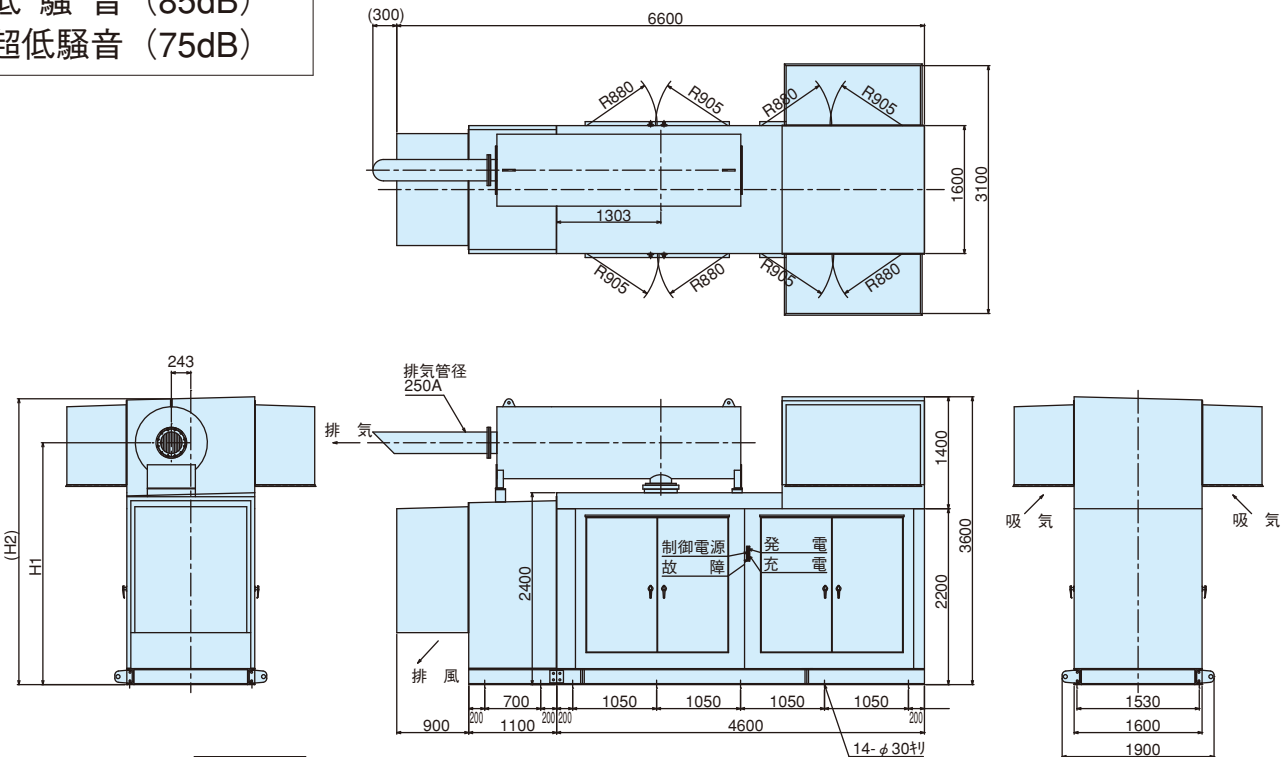

85dB/75dB

機種	H1	H2	乾燥質量(kg)
KT-570CK	2960/3025	3445/3575	9360/9690
KT-625CK	2960/3025	3445/3575	9570/10670

機種 KT-700CK

(単位：mm)

115/136kVA~1000/1250kVA シリーズ

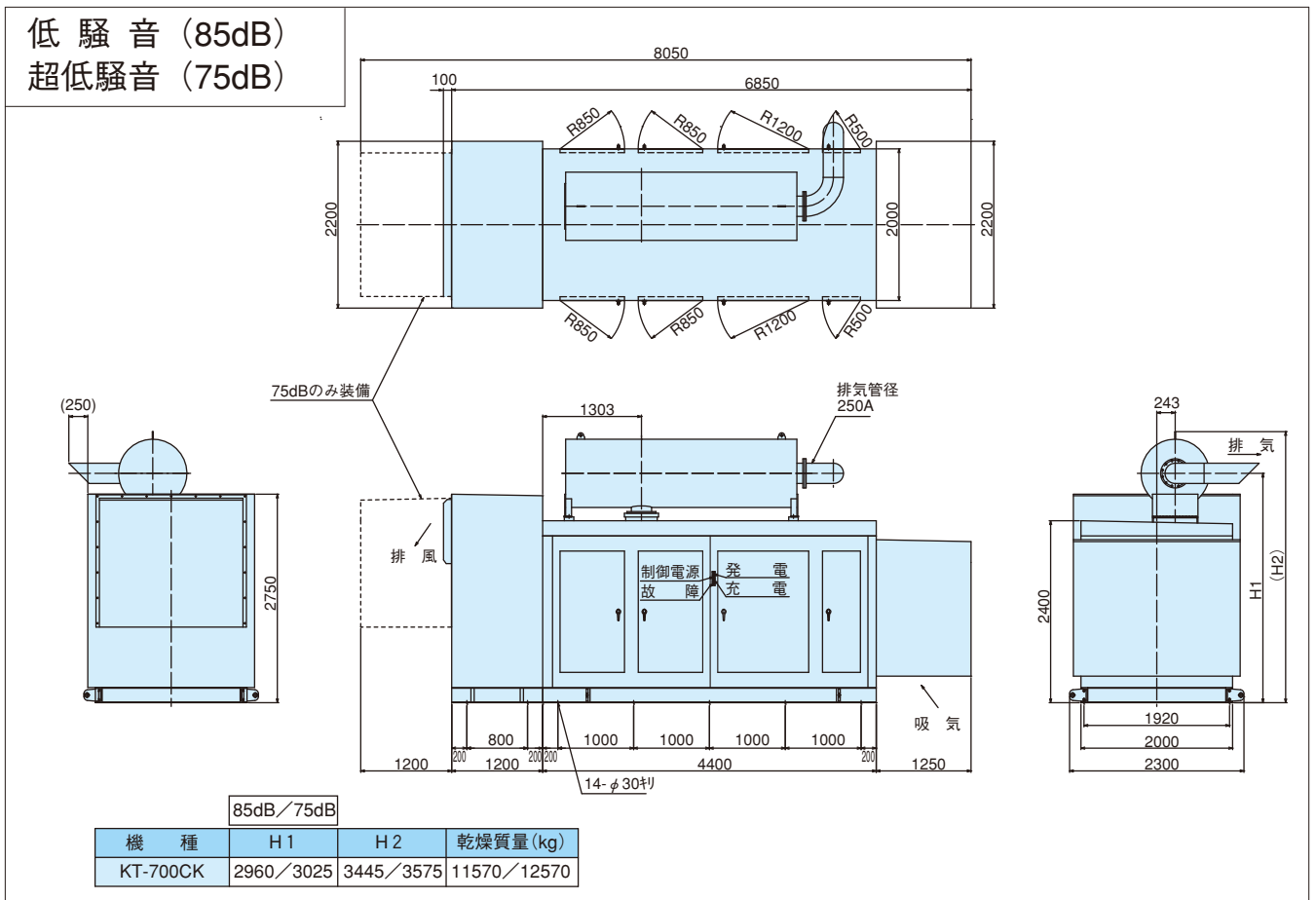
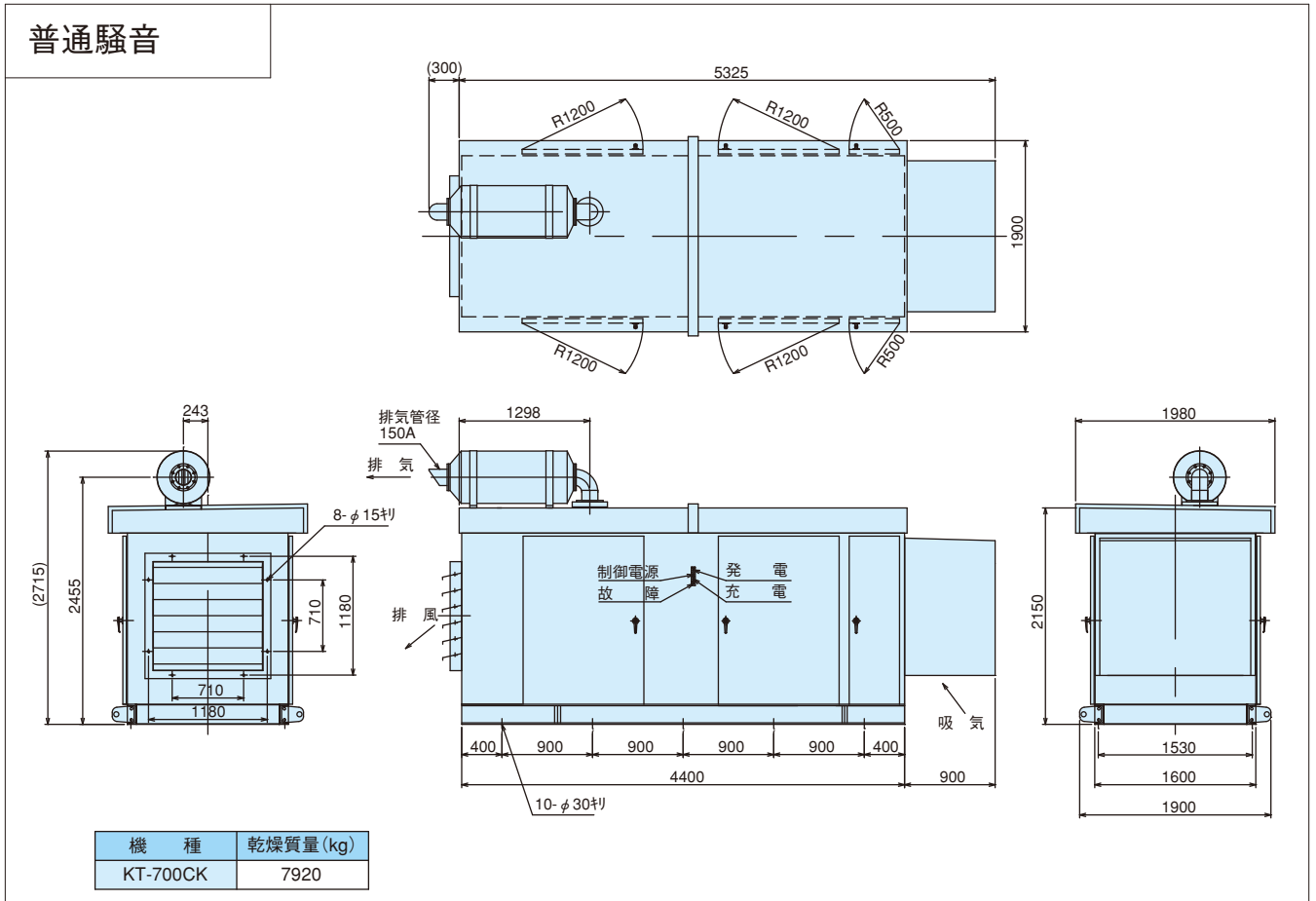

外形寸法図

機種 KT-875CK

(単位：mm)

普通騒音

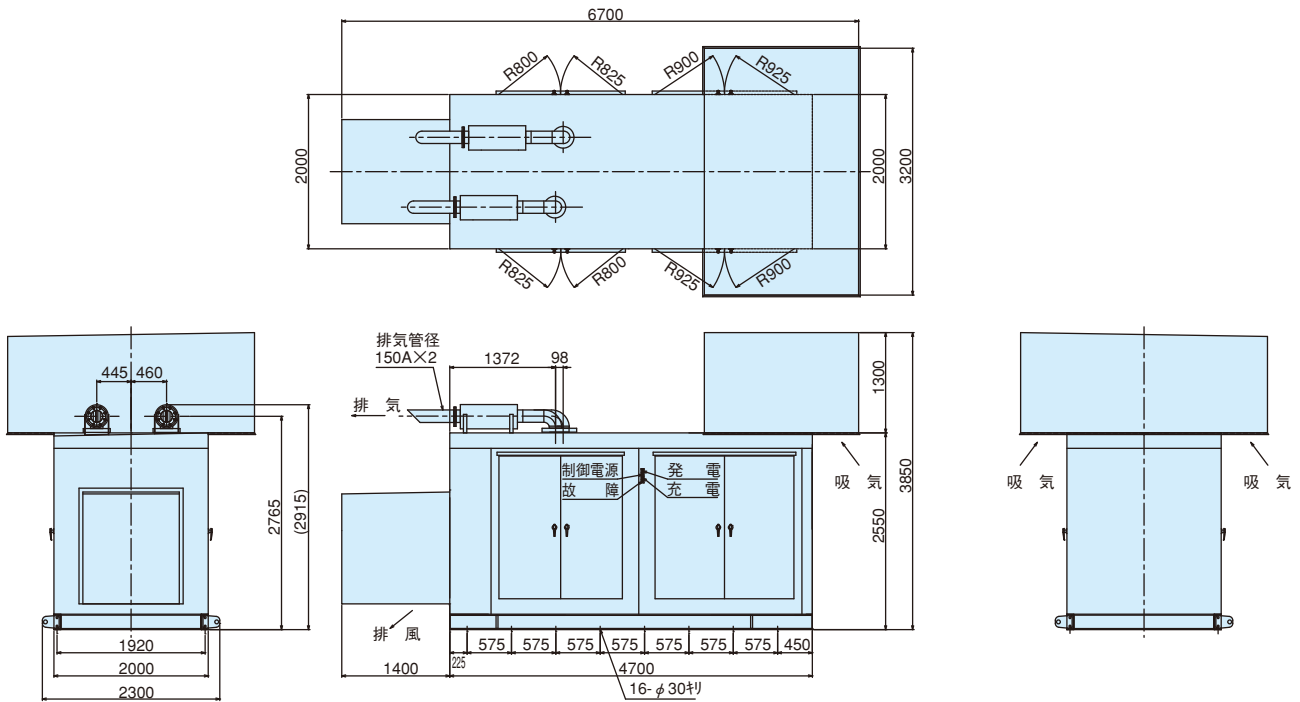

機種	乾燥質量(kg)
KT-875CK	10490

低騒音 (85dB)
超低騒音 (75dB)

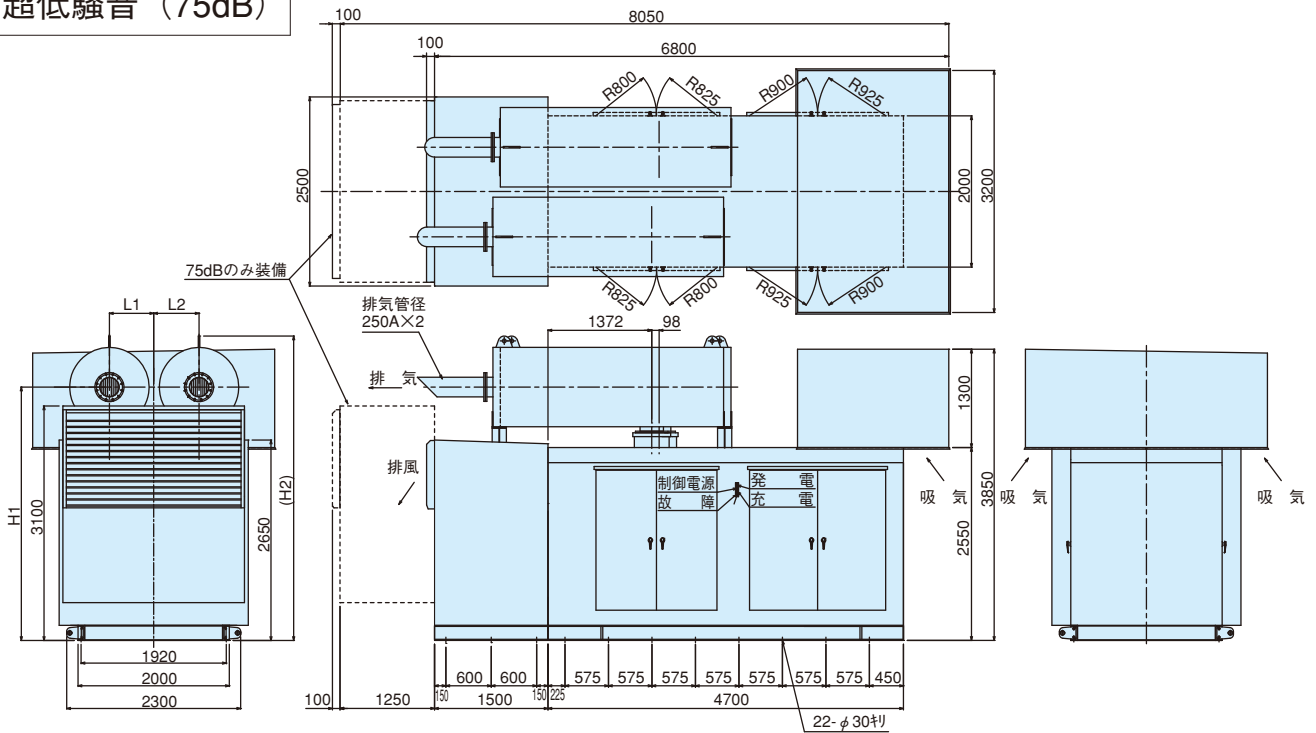

85dB/75dB

機種	H1	H2	L1	L2	乾燥質量(kg)
KT-875CK	3110/3350	3595/4025	445/585	460/600	12790/14890

高压搭載型 外形寸法図

機種 KT-320CKH

(単位：mm)

普通騒音

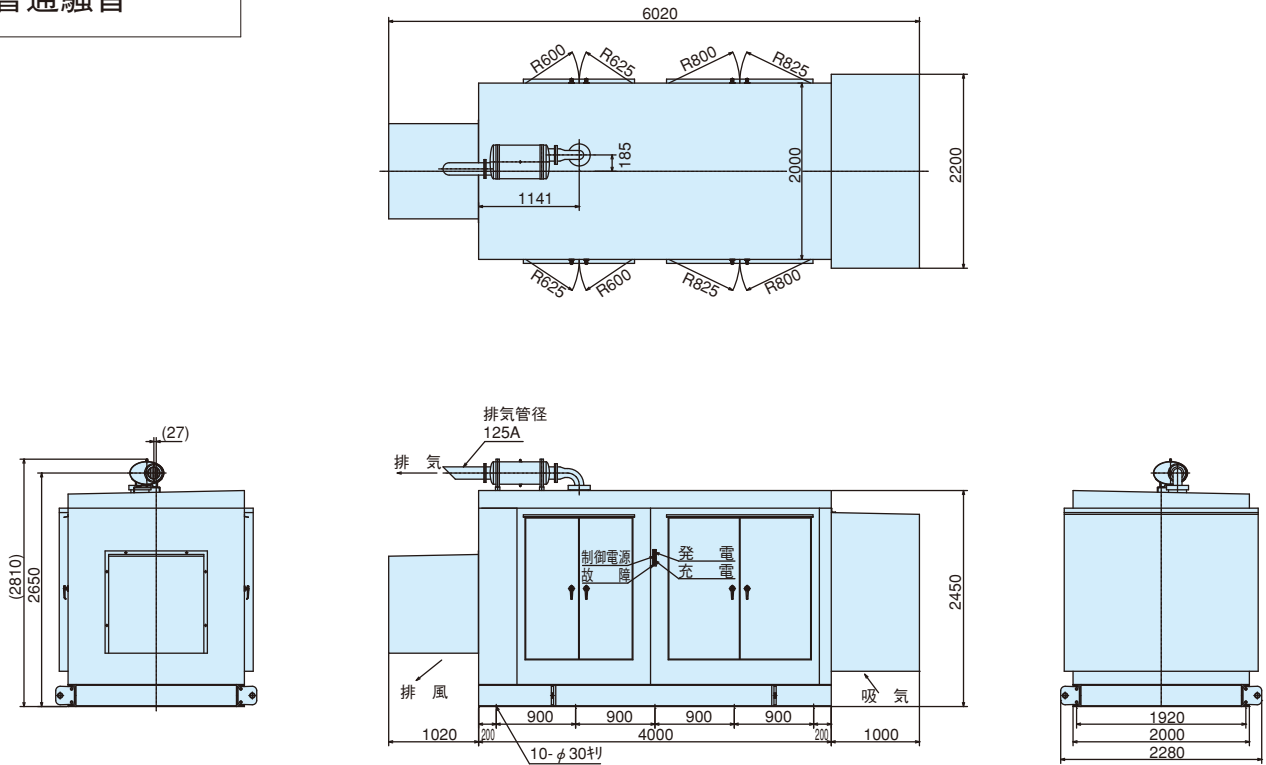

機種	乾燥質量(kg)
KT-320CKH	6700

低騒音 (85dB)
超低騒音 (75dB)

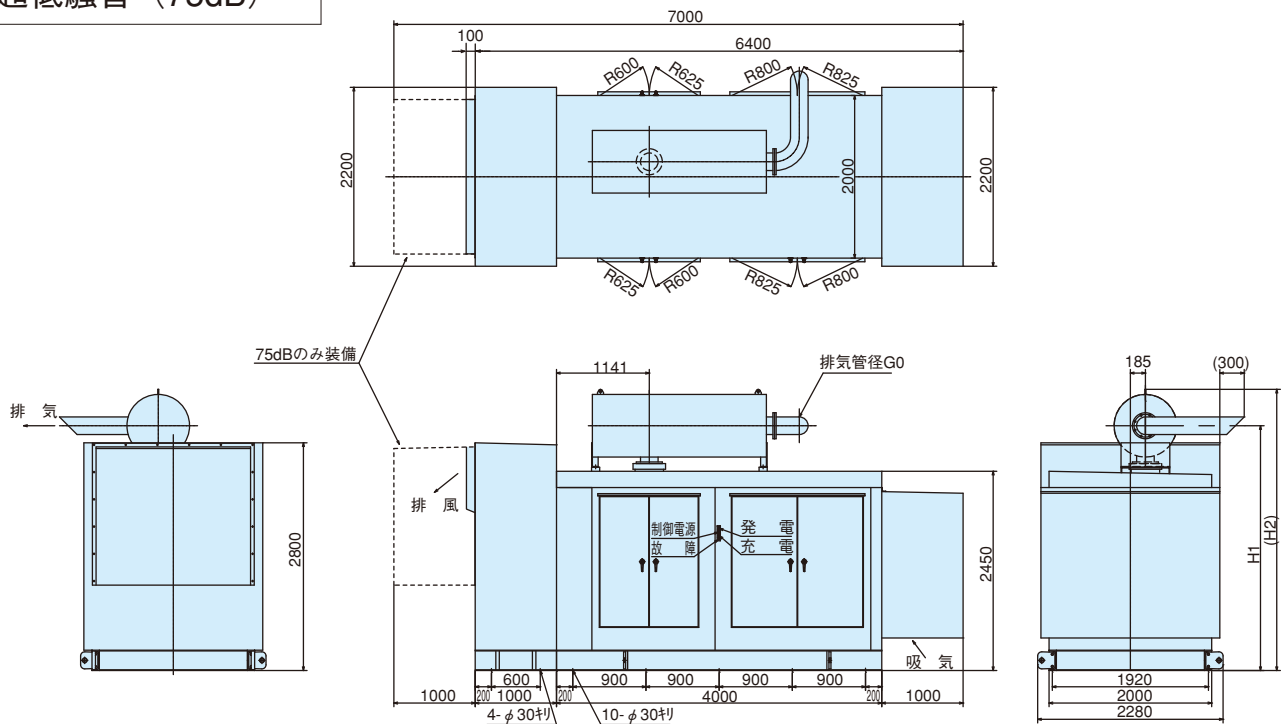

85dB/75dB

機種	H1	H2	G0	乾燥質量(kg)
KT-320CKH	2910/3010	3270/3460	175A/200A	7800/8900

高压搭載型 外形寸法図

機種 KT-400CKH, KT-450CKH

(単位：mm)

普通騒音

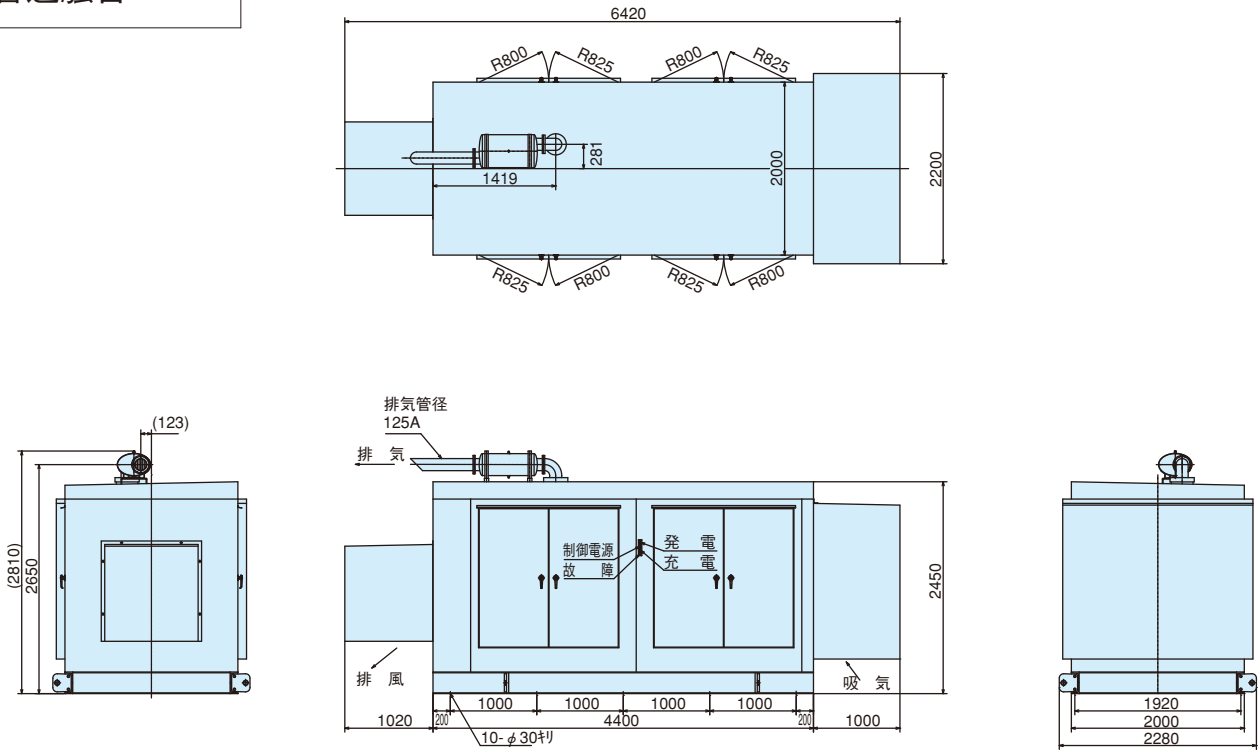

機種	乾燥質量(kg)
KT-400CKH/KT-450CKH	7260/7460

低騒音 (85dB)
超低騒音 (75dB)

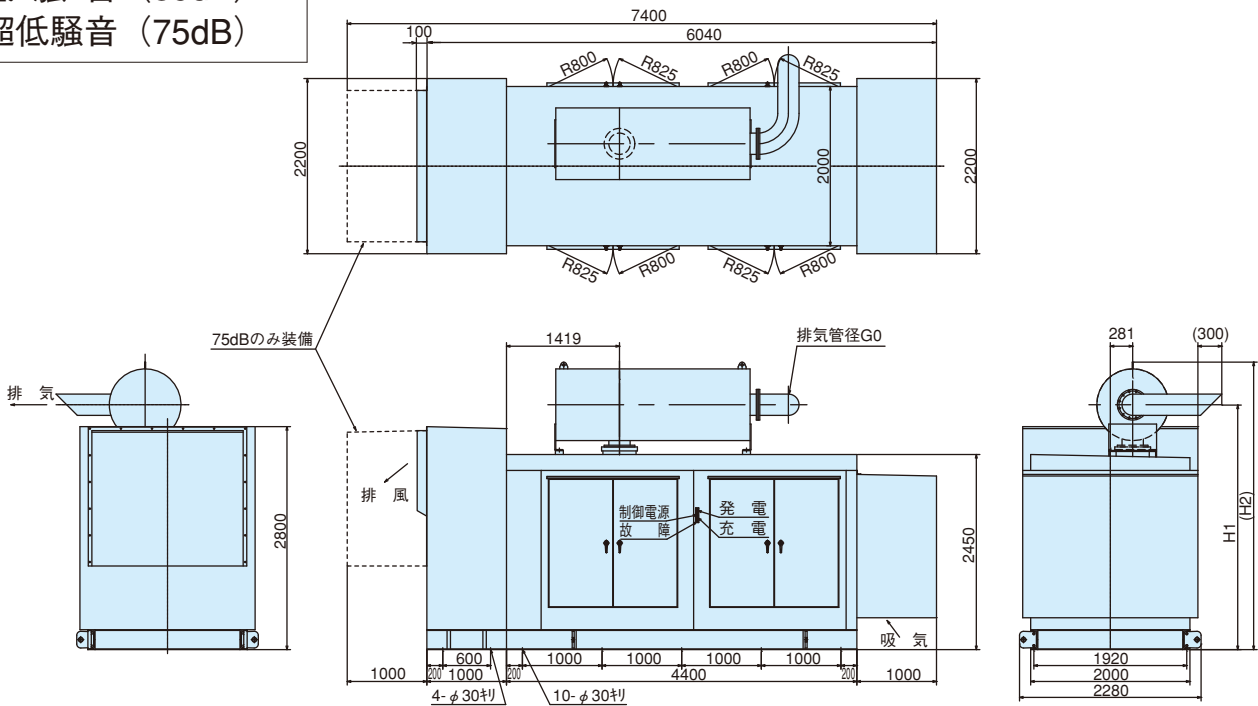

85dB/75dB

機種	H1	H2	G0	乾燥質量(kg)
KT-400CKH	2960/3010	3360/3460	200A/200A	9510/10610
KT-450CKH	2960/3075	3360/3610	200A/250A	9710/11110

機種 KT-570CKH, KT-700CKH

(単位：mm)

普通騒音

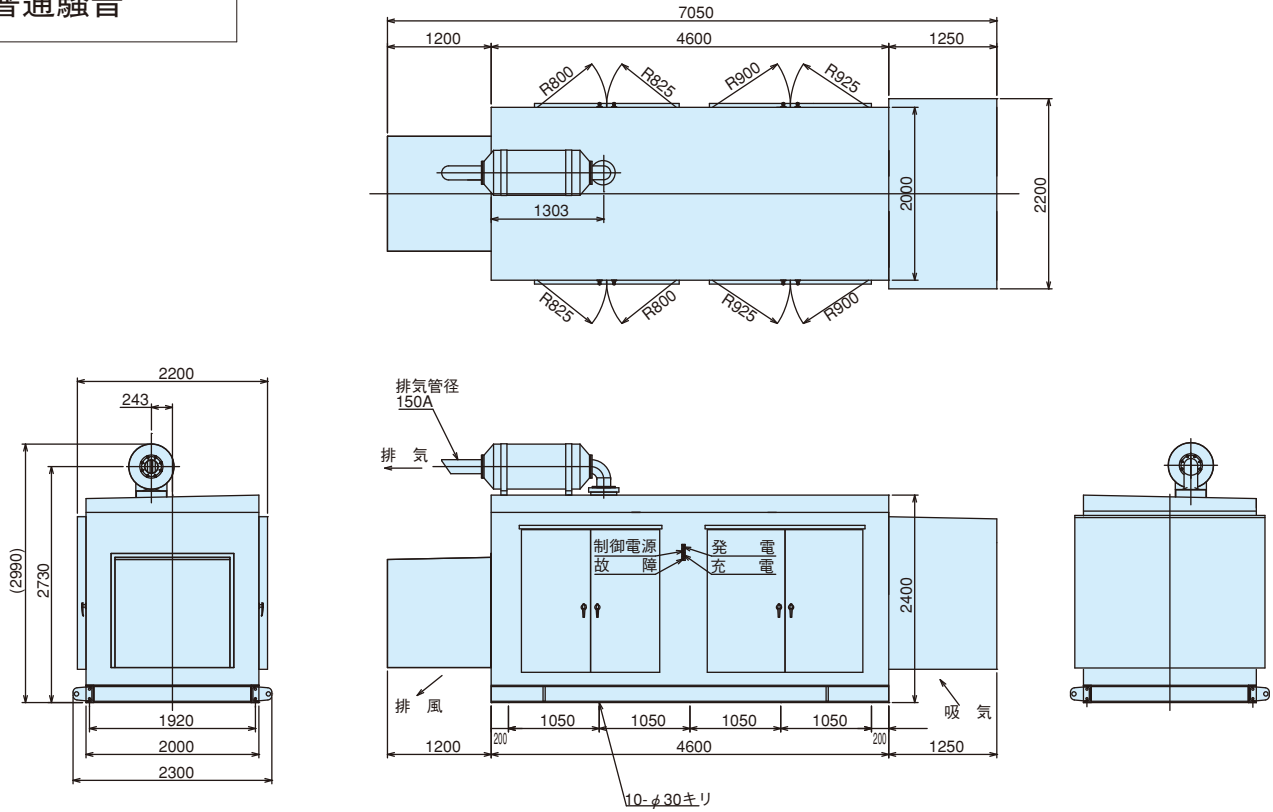

機種	乾燥質量(kg)
KT-570CKH/KT-700CKH	9090/9770

低騒音 (85dB)
超低騒音 (75dB)

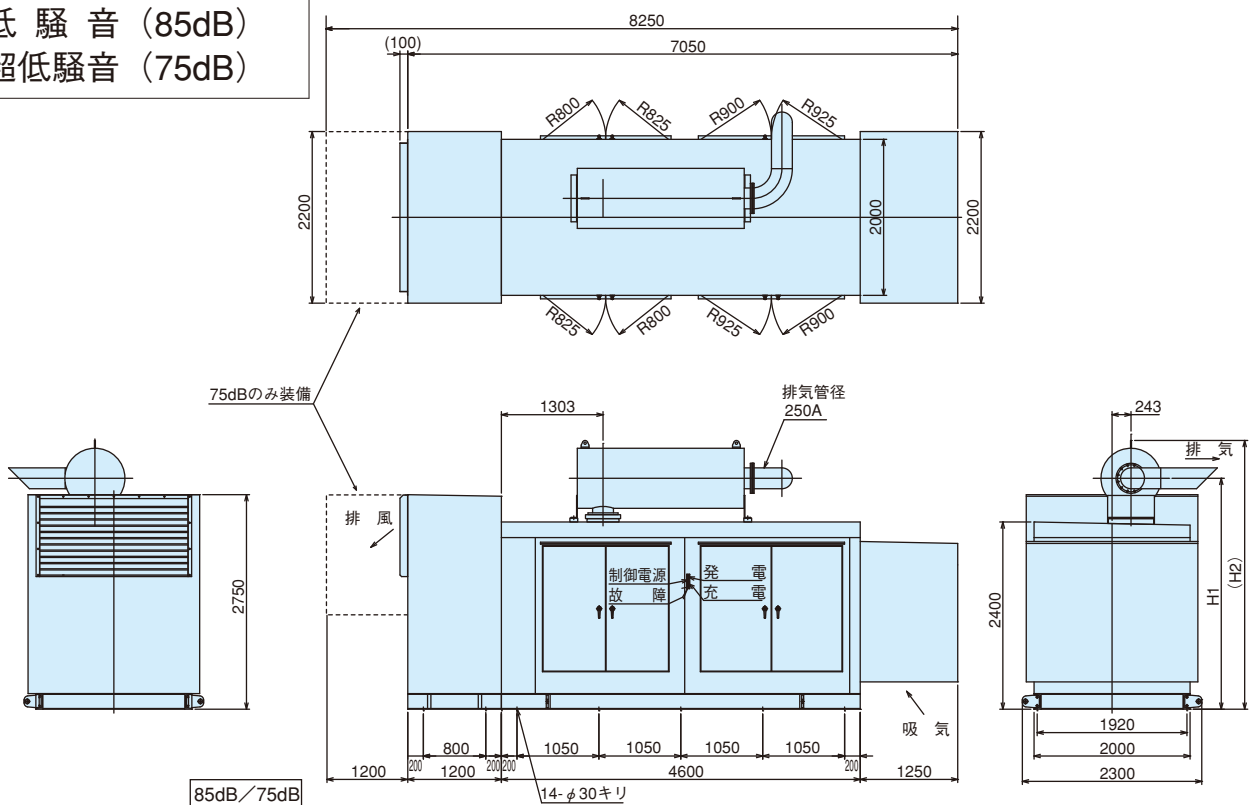

機種	85dB/75dB		乾燥質量(kg)
	H 1	H 2	
KT-570CKH	2960/3025	3445/3575	10590/11590
KT-700CKH	2960/3025	3445/3575	11270/12270

高压搭載型 外形寸法図

機種 KT-875CKH

(単位：mm)

普通騒音

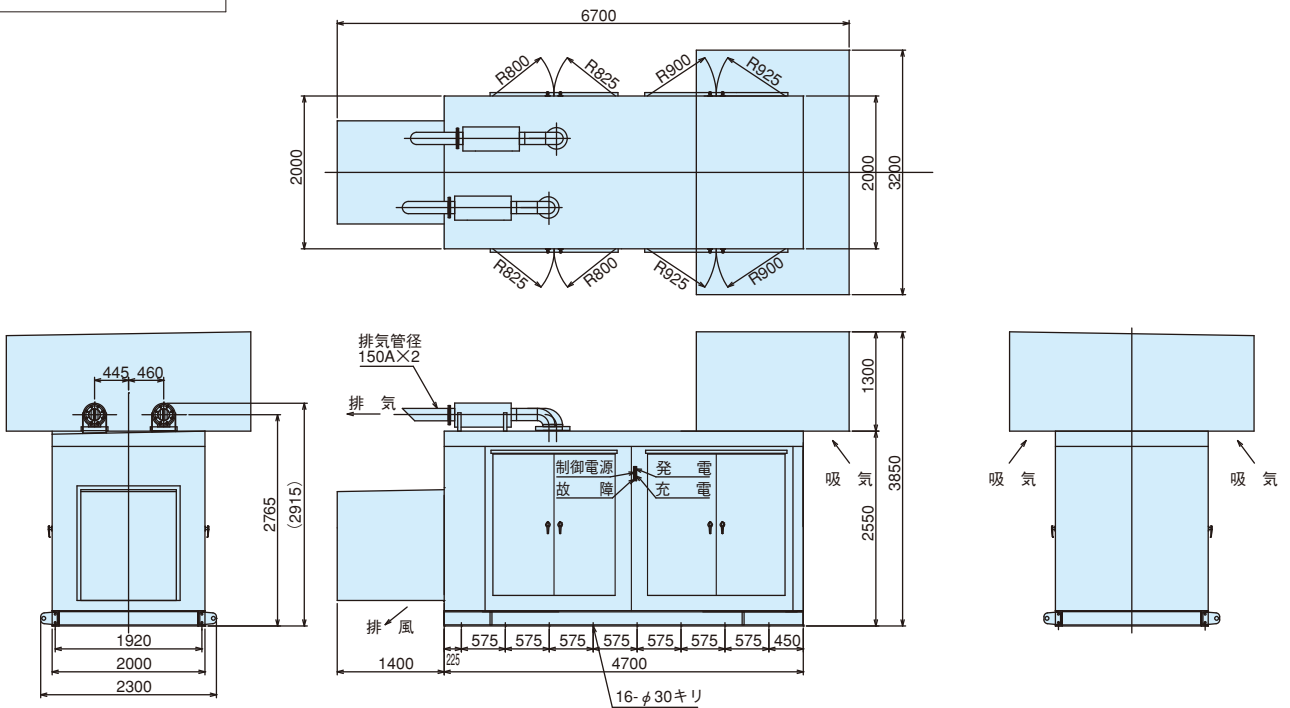

機種	乾燥質量(kg)
KT-875CKH	12200

低騒音 (85dB)
超低騒音 (75dB)

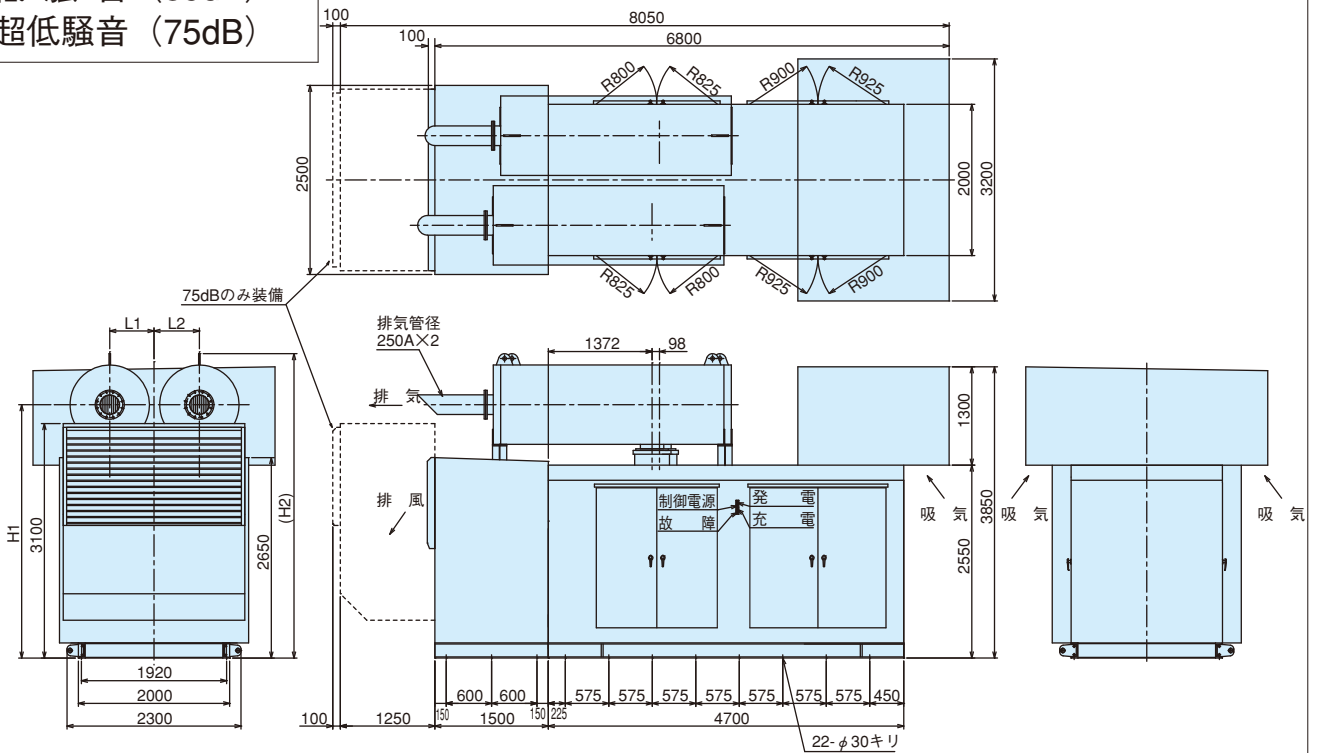

85dB/75dB

機種	H1	H2	L1	L2	乾燥質量(kg)
KT-875CKH	3110/3350	3595/4025	445/585	460/600	14000/16400

機種 KT-1000CKH

(単位：mm)

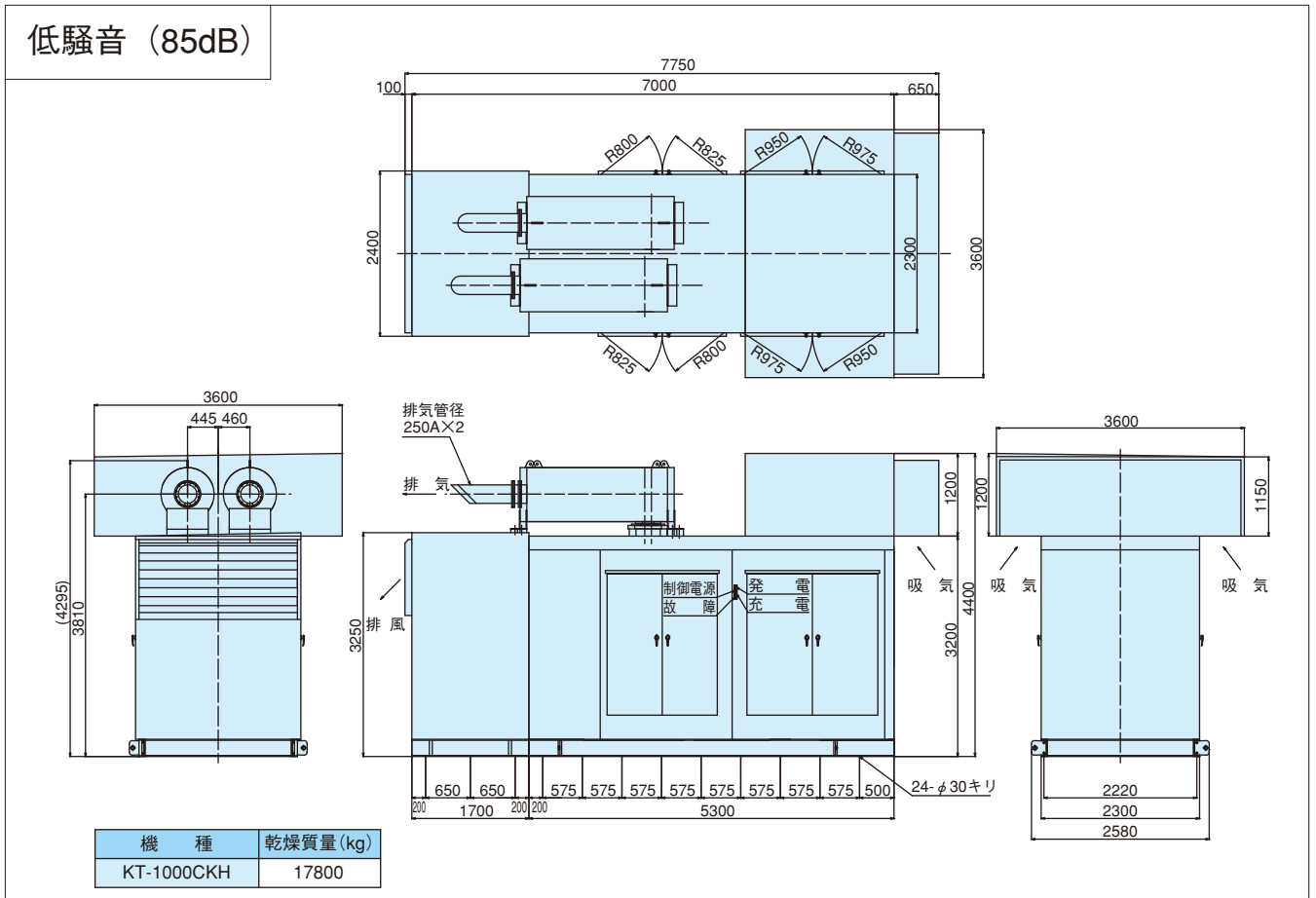
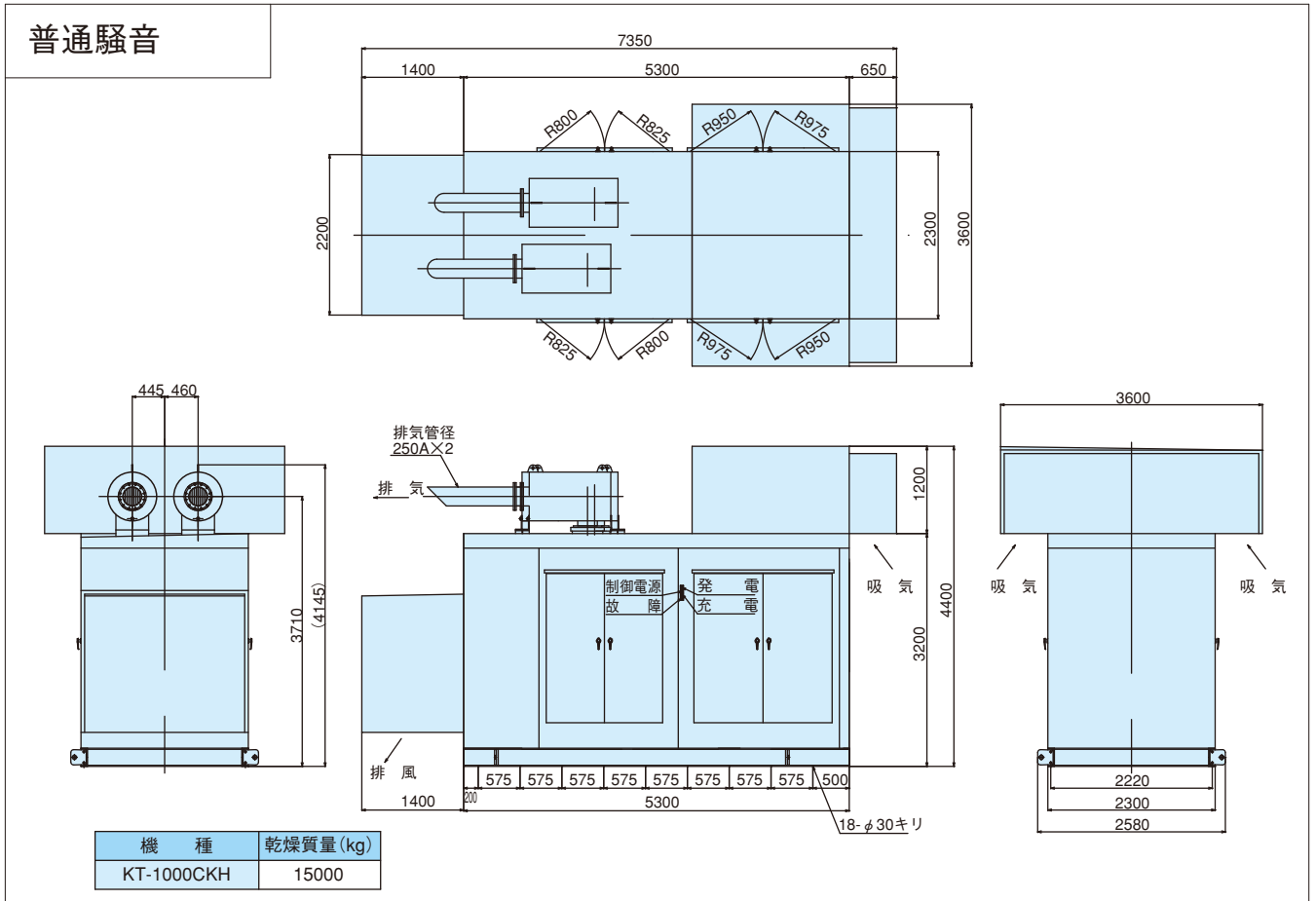

高压搭載型 外形寸法図

機種 KT-1250CKH

(単位：mm)

普通騒音

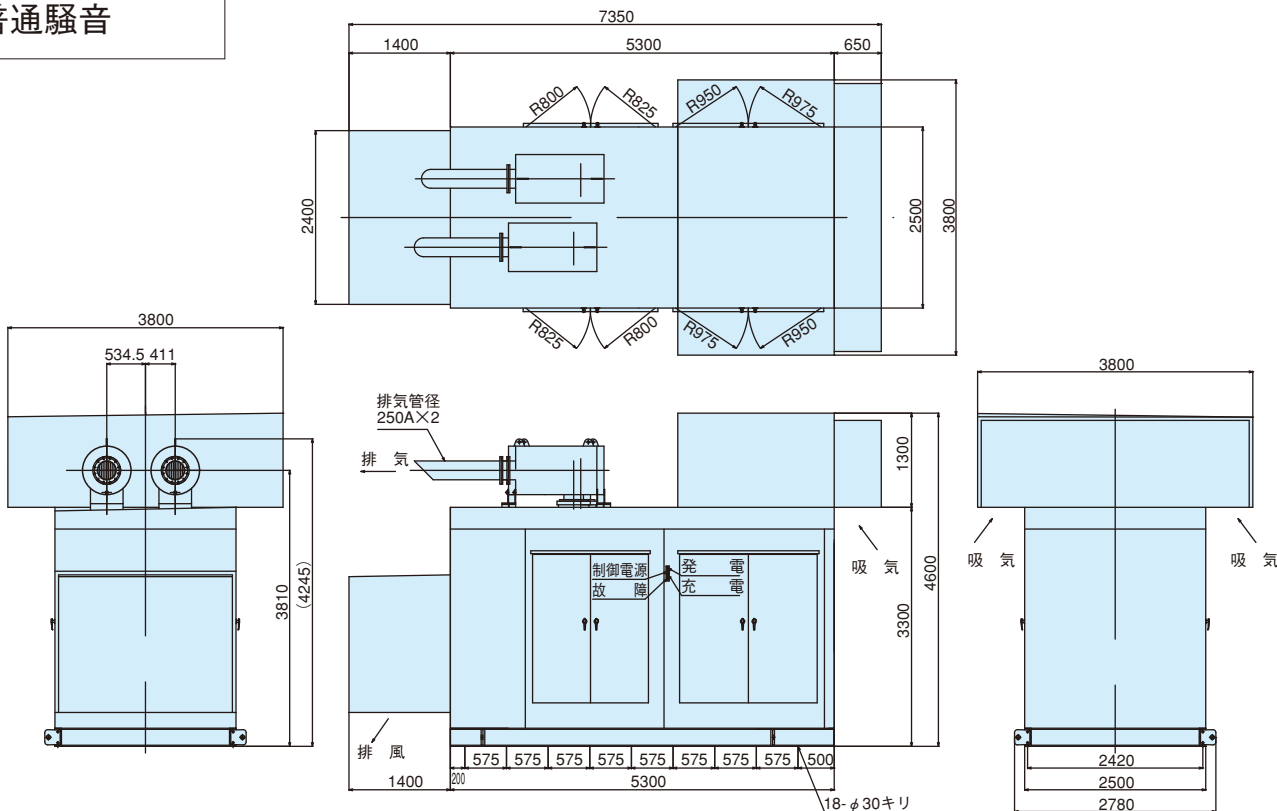

機種	乾燥質量(kg)
KT-1250CKH	15700

低騒音 (85dB)

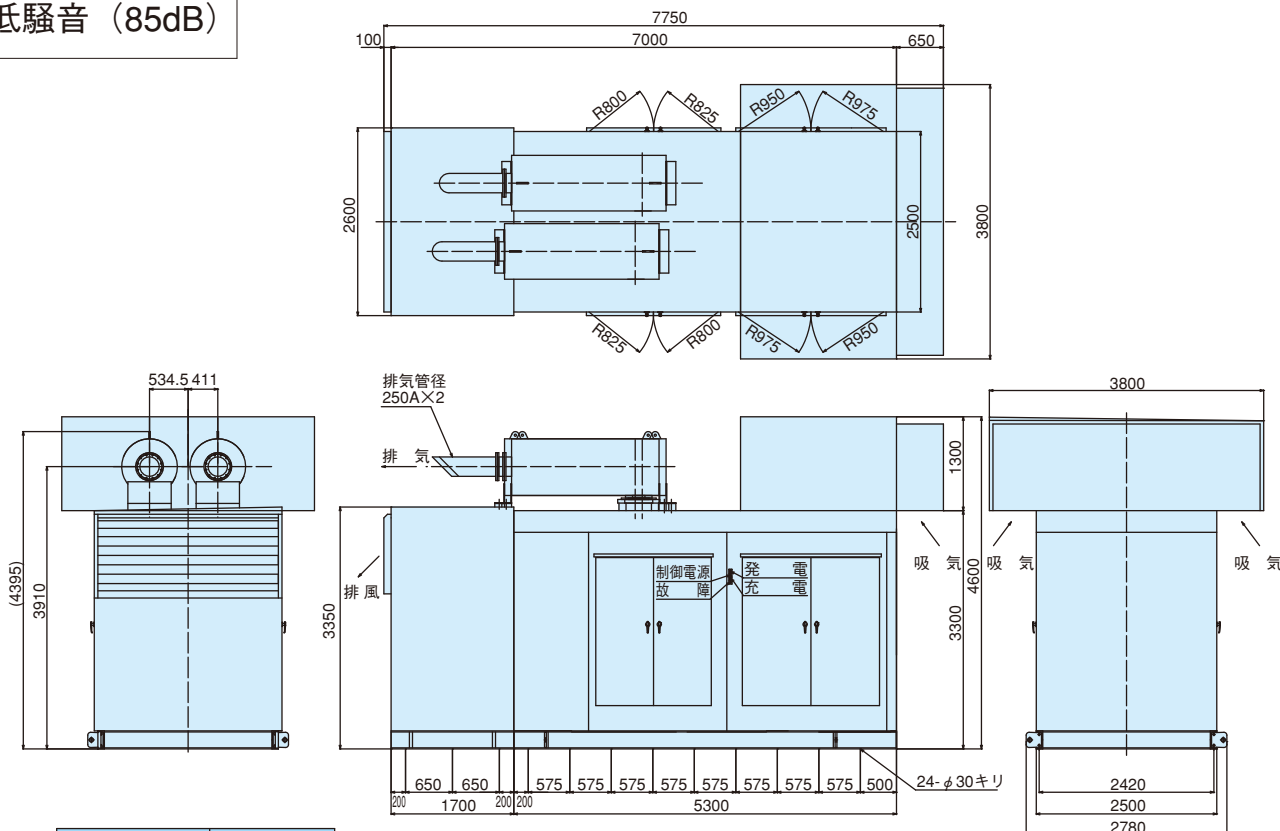

機種	乾燥質量(kg)
KT-1250CKH	18500

機種 KT-1000CKH, KT-1250CKH

(単位：mm)

超低騒音 (75dB)

■ KT-1000CKH

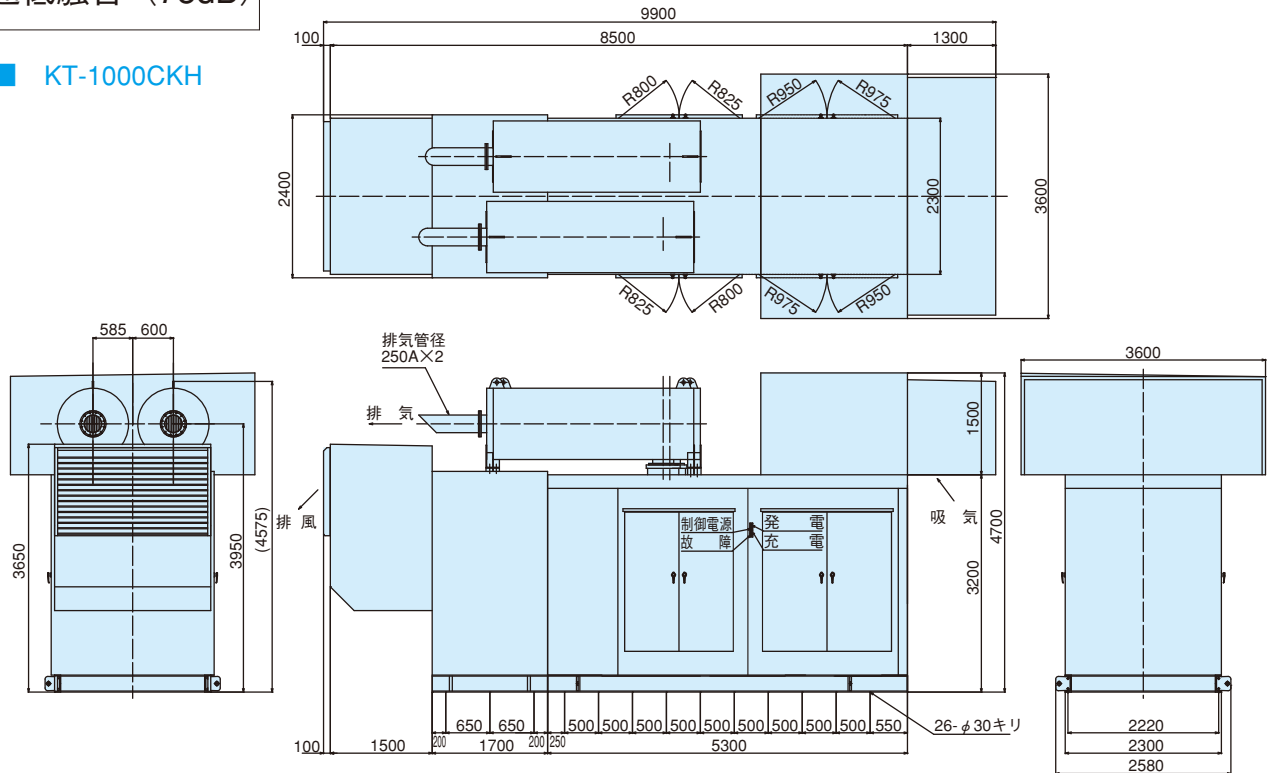

機種	乾燥質量(kg)
KT-1000CKH	20600

超低騒音 (75dB)

■ KT-1250CKH

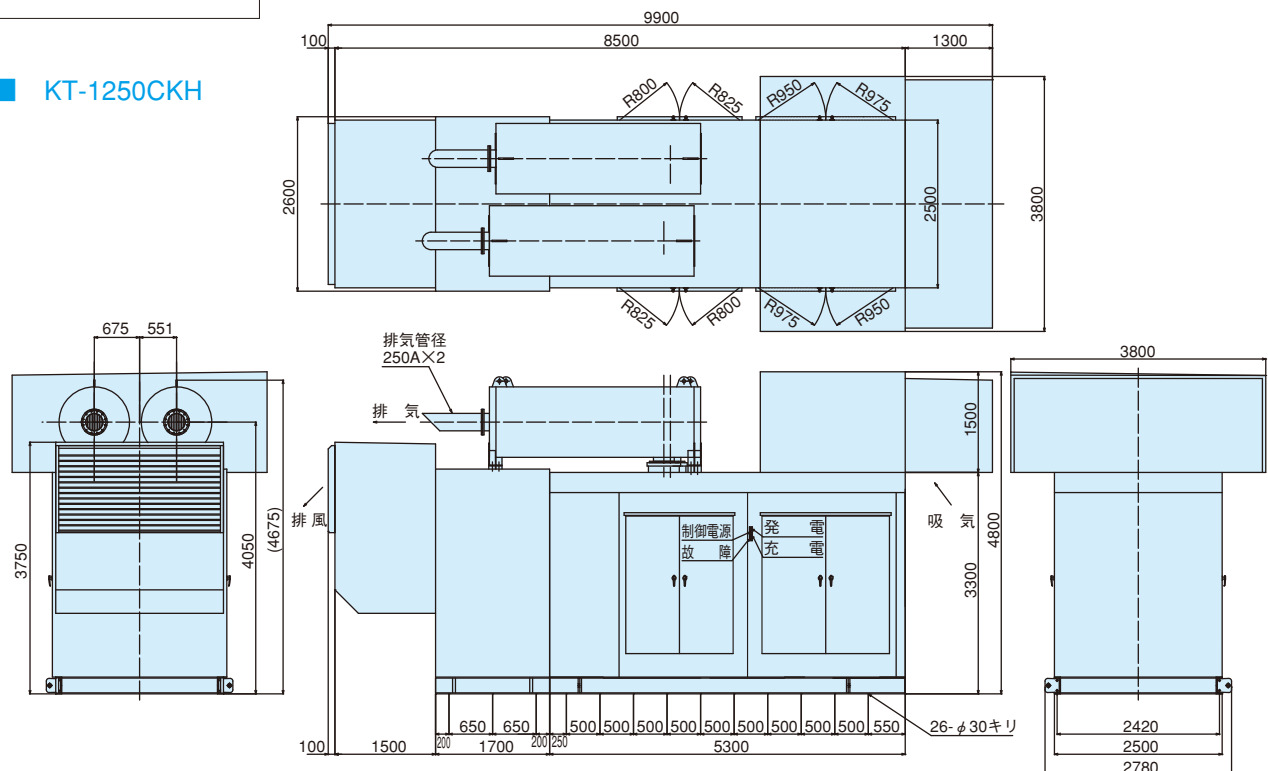

機種	乾燥質量(kg)
KT-1250CKH	21300

燃料槽外形寸法図

概目

(単位：mm)

燃料槽外形寸法図

タンク容量190ℓ 屋内・屋外共用

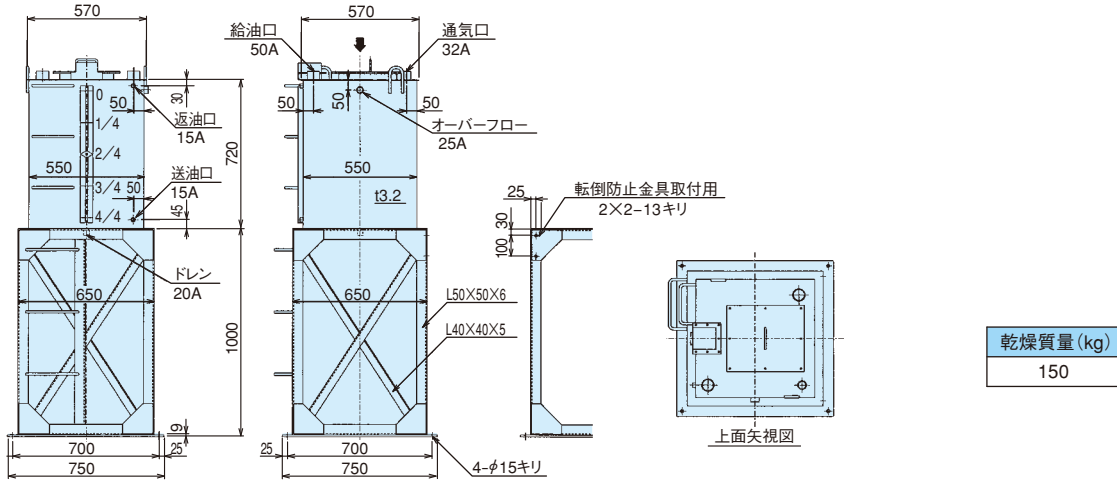

タンク容量390ℓ, 490ℓ, 500ℓ 屋内・屋外共用

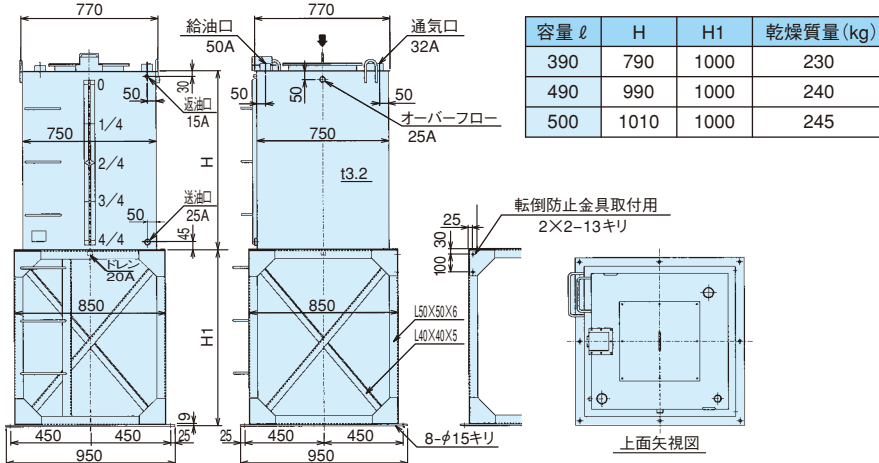

タンク容量950ℓ, 990ℓ, 1950ℓ 屋内・屋外共用

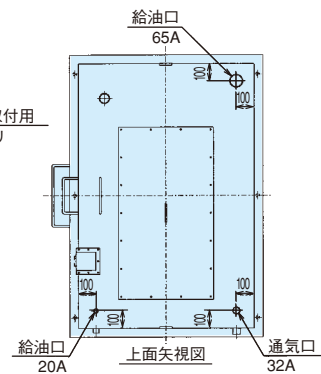
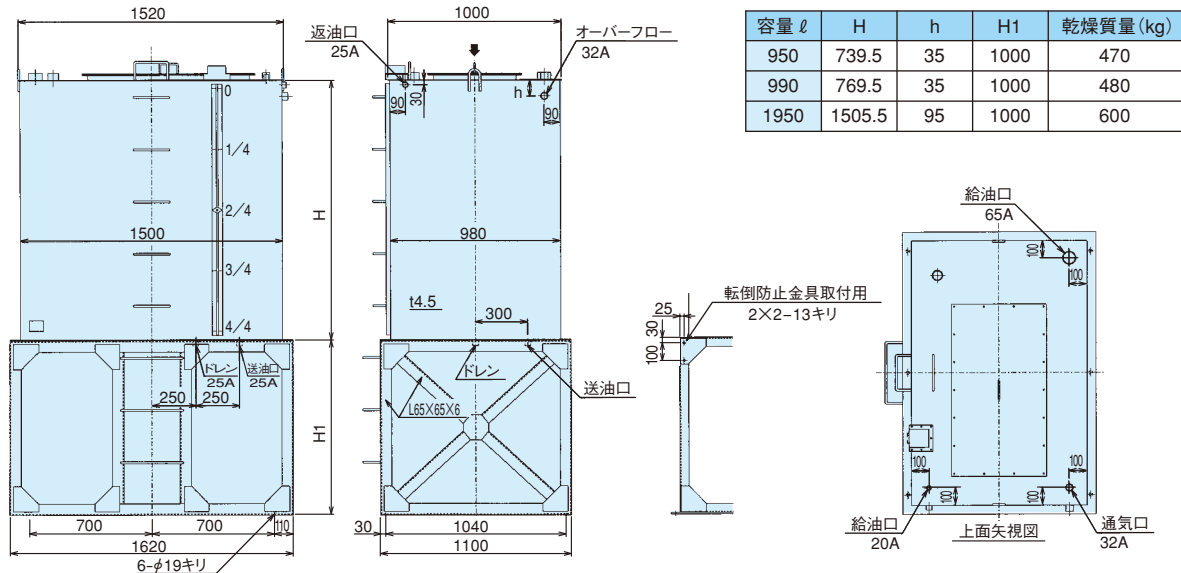

燃料貯蔵庫外形寸法図標準図

概 目

(単位：mm)

燃料貯蔵庫外形寸法図

タンク容量190ℓ

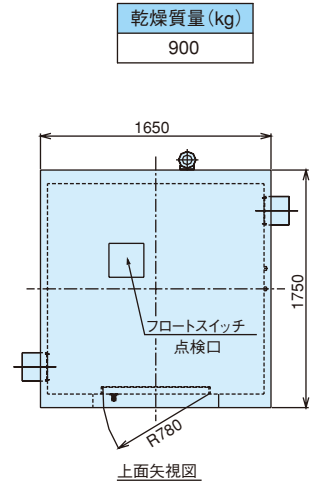
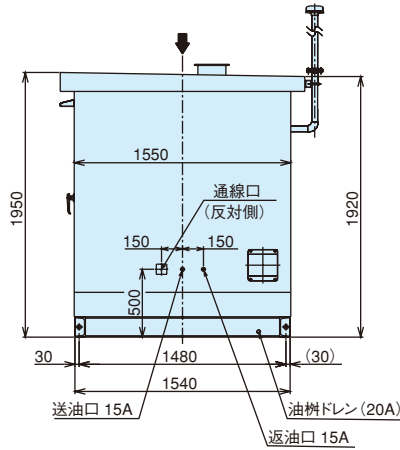
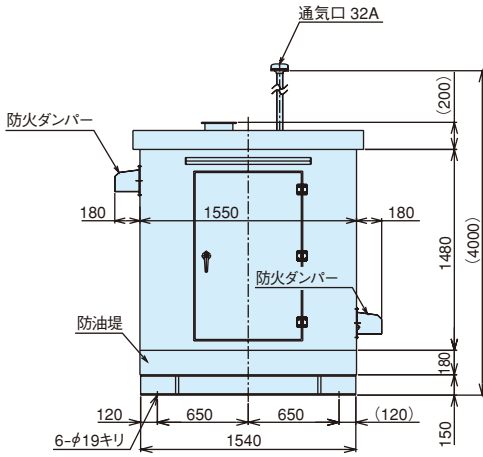

タンク容量390ℓ

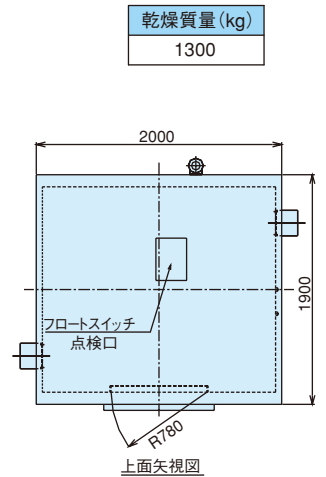
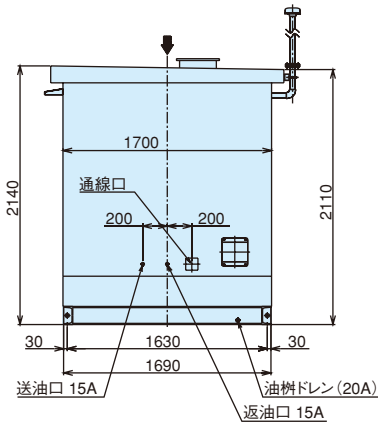
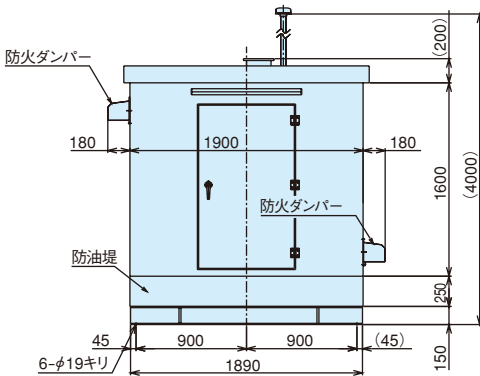

タンク容量490ℓ, 500ℓ

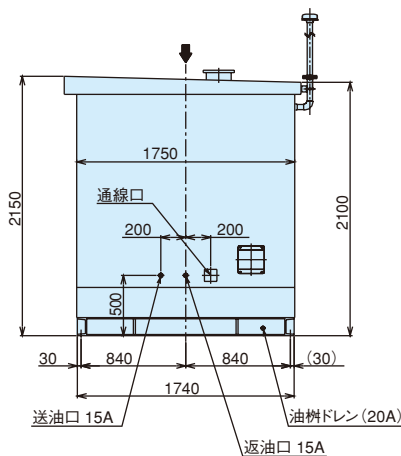
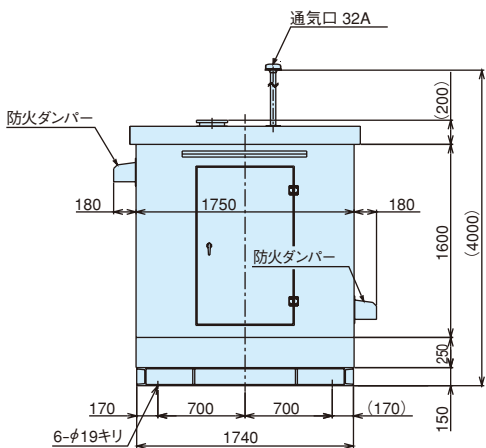

容量 ℓ	乾燥質量 (kg)
490	1050
500	1100

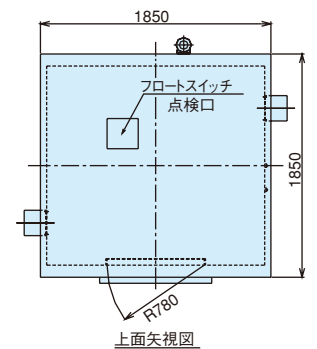

燃料貯蔵庫外形寸法図標準図

概目

(単位：mm)

燃料貯蔵庫外形寸法図

タンク容量950ℓ, 990ℓ

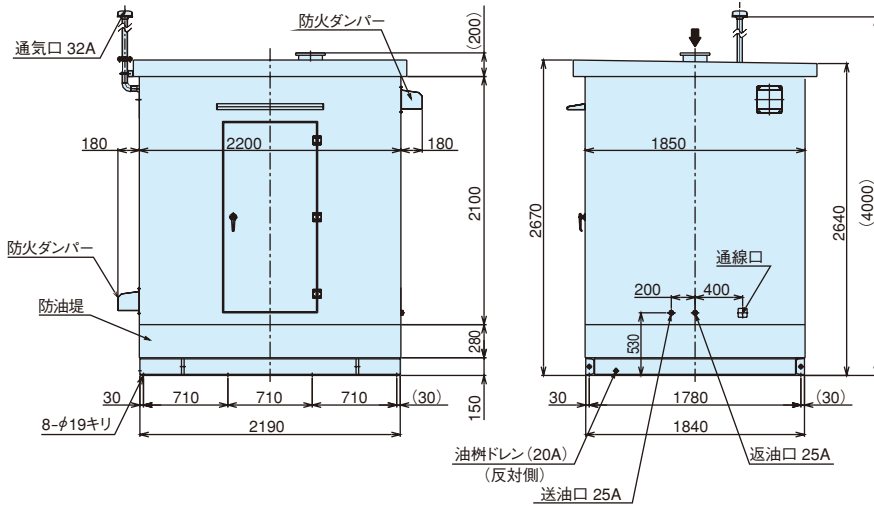

容量ℓ	乾燥質量(kg)
950	1600
990	1700

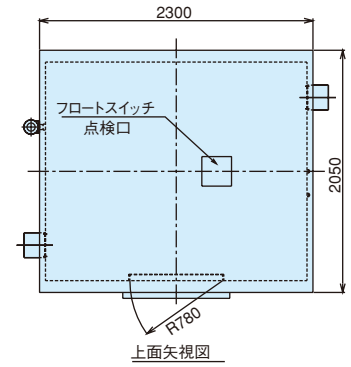

タンク容量1950ℓ

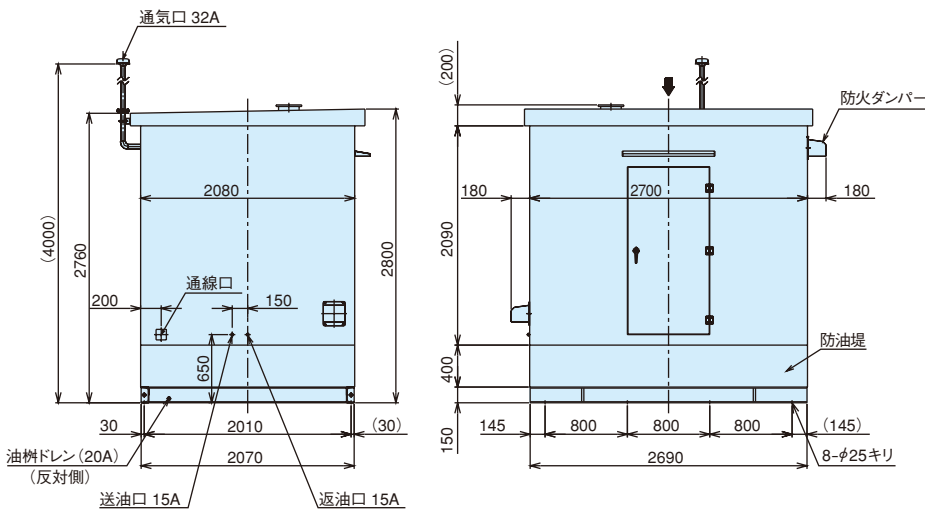

乾燥質量(kg)
3000

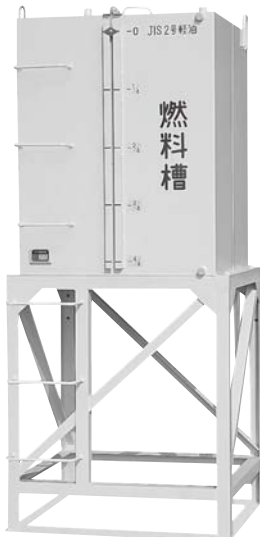
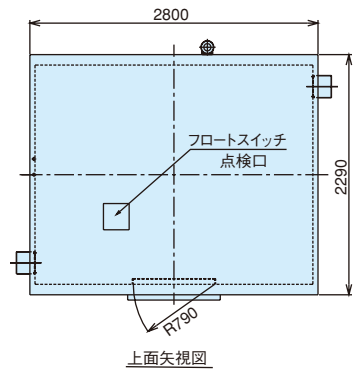

低騒音マフラ外形寸法図 (天吊り形)

名称	85dB	75dB	エンジン型式
YT-25CK	FOB-65	FOD-65	3TNE84-GH2
YT-35CK	FOB-80	FOD-80	3TNE84T-GH2
YT-47CK		4TNE84T-GH2	
ZT-66CK		FOD-100	4BG1TQD-08
ZT-95CK	FOB-125	FOD-125	6BG1TQD-06
ZT-115CK			6D16-TE2
MT-135CK			PO86TI
IT-152CK,IT-180CK	FOB-150	FOC-150	PO86TI
MT-200CK	FOB-150	FOD-150	6D24-T
MT-225CK		FOD-150	6D24-TC
IT-300CK	FOC-200	FOE-200	P126TI
KT-320CK,KT-320CKH	FOC-175	FOE-175	SA6D125
KT-400CK,KT-400CKH	FOC-200	FOE-200	SA6D140B
KT-450CK,KT-450CKH			SA6D140A
KT-570CK,KT-570CKH	FOC-250	FOE-250	SA6D170-B
KT-625CK			SA6D170-A
KT-700CK,KT-700CKH			SA6D170-A
KT-875CK,KT-875CKH	FOD-300	FOF-350	SA12V140
KT-1000CKH	FOC-350	FOE-400	SAA12V140
KT-1250CKH			

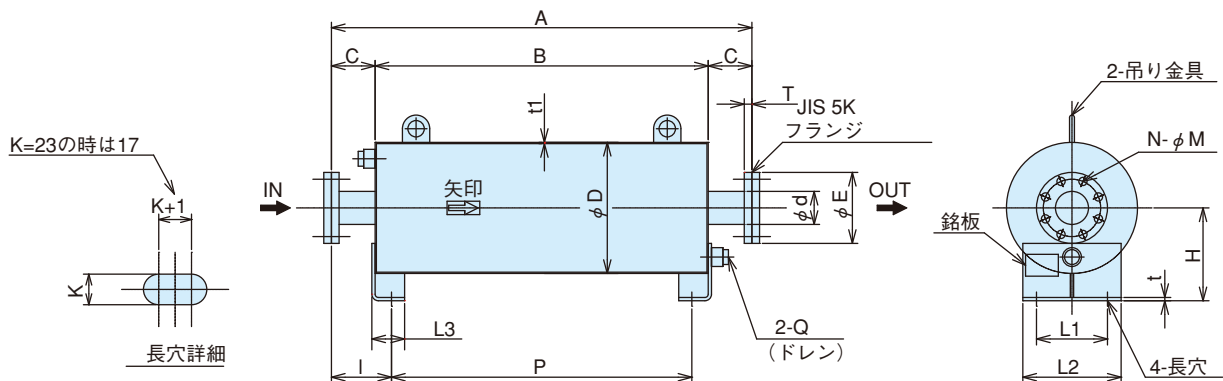

(単位: mm)

型式	口径	φd	A	B	C	φD	t1	φE	N	φM	T	H	I	P	L1	L2	L3	t	K	Q	kg
FOB-65	65A	76.3	770	610	80	290	2.3	155	4	15	14	195	110	550	160	225	60	6	14	20A	33
FOD-65	65A	76.3	1075	915	80	385	2.3	155	4	15	14	240	110	855	160	225	60	6	14	20A	58
FOB-80	80A	89.1	920	760	80	340	2.3	180	4	19	14	220	110	700	160	225	60	6	14	20A	43
FOD-80	80A	89.1	1075	915	80	450	2.3	180	4	19	14	275	110	855	200	300	60	6	14	20A	73
FOD-100	100A	114.3	1180	1020	80	485	2.3	200	8	19	16	290	120	940	200	300	80	6	19	20A	100
FOB-125	125A	139.8	1115	915	100	450	2.3	235	8	19	16	275	130	855	200	300	80	6	14	20A	85
FOC-125	125A	139.8	1420	1220	100	450	2.3	235	8	19	16	275	130	1160	200	300	80	6	19	20A	85
FOD-125	125A	139.8	1420	1220	100	540	3.2	235	8	19	16	320	140	1140	350	450	80	6	19	20A	170
FOB-150	150A	165.2	1220	1020	100	485	2.3	265	8	19	18	290	140	940	200	300	80	6	19	20A	105
FOD-150	150A	165.2	1725	1525	100	615	3.2	265	8	19	18	355	140	1445	350	450	80	9	19	20A	245
FOC-175	175A	190.7	1725	1525	100	580	3.2	300	8	23	18	340	140	1445	350	450	80	9	19	20A	230
FOE-175	175A	190.7	2340	2140	100	670	3.2	300	8	23	18	385	140	2060	350	450	80	9	19	20A	340
FOC-200	200A	216.3	2030	1830	100	670	3.2	320	8	23	20	385	140	1750	350	450	80	9	19	20A	300
FOE-200	200A	216.3	2940	2740	100	770	3.2	320	8	23	20	435	140	2660	500	600	80	9	19	20A	485
FOE-250	250A	267.4	3250	3050	100	900	3.2	385	12	23	22	500	145	2960	500	600	100	12	19	25A	710
FOD-300	300A	318.5	2980	2740	120	1050	4.5	430	12	23	22	600	165	2650	600	750	100	12	19	25A	905
FOC-350	350A	355.6	2980	2740	120	1050	4.5	480	12	25	24	600	165	2650	600	750	100	12	19	25A	830
FOF-350	350A	355.6	4510	4270	120	1350	6	480	12	25	24	750	185	4140	750	900	150	16	23	25A	2170
FOE-400	400A	406.4	4815	4575	120	1350	6	540	16	25	24	750	185	4445	750	900	150	16	23	25A	2250

保有距離・発電機出力の決定

自家発電設備は、「非常電源（自家発電設備）試験基準」により、次に掲げる保有距離を有して設置されることとされております。

(単位：mm)

保有距離を確保しなければならない部分	機器名	キュービクル式以外のもの		
		キュービクル式のもの	自家発電装置	制御装置 燃料タンクと原動機
操作面（前面）		1.0	—	1.0
点検面		0.6	—	0.6
換気面		0.2	—	0.2
その他の面		0	—	0
周囲		—	0.6	—
相互間		—	1.0	—
				0.6 ^{**2}
相対する面	操作面		1.2	—
	点検面		1.0	—
	換気面		0.2	—
	その他の面		0	—
蓄電池設備又は変電設備	キュービクル式のもの	0	1.0	—
	キュービクル式以外のもの	1.0	—	—
建築物等		1.0	3.0 ^{**1}	—

注) ※1：3.0m未満の範囲を不燃材料とし、開口を防火戸等とした場合は、3.0m未満にできる。
 ※2：予熱する方式の原動機にあっては2.0mとする。ただし、燃料タンクと原動機との間に不燃材料で造った防火上有効な遮へい物を設けた場合を除く。

室内配置図（参考例）

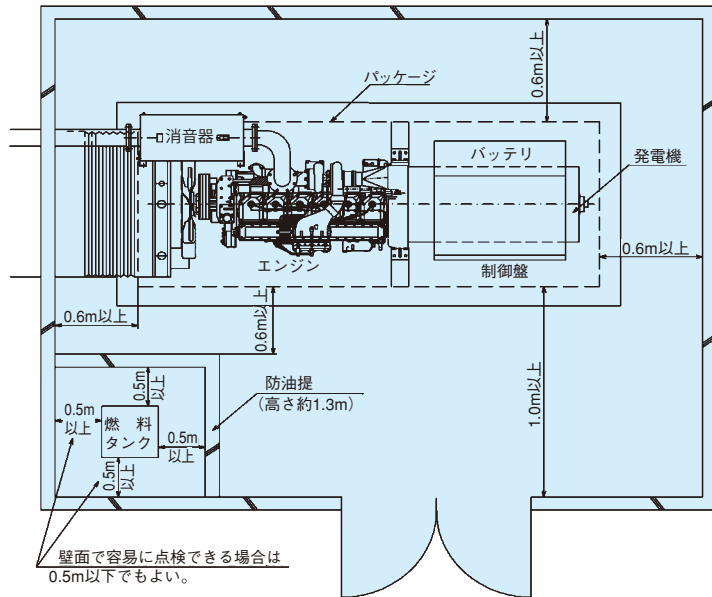

容量計算は昭和63年8月1日消防予新第100号通知（消防設備等の非常用電源として用いる自家発電設備の出力算定について）により実施して下さい。

注) エンジンの出力は据付場所の周囲条件（高度、温度、湿度）および使用条件により出力の減少をとまう場合があります。

モータに対する標準発電設備一覧表

負荷容量	始動方式	該当機種	
		50Hz	60Hz
2.2kW	直入れ	YT-25CK	
	Y-Δ	YT-25CK	
3.7kW	直入れ	YT-25CK	
	Y-Δ	YT-25CK	
5.5kW	直入れ	YT-35CK	YT-25CK
	Y-Δ	YT-25CK	
7.5kW	直入れ	YT-47CK	
	Y-Δ	YT-35CK	
11kW	直入れ	ZT-95CK	ZT-66CK
	Y-Δ	YT-47CK	
15kW	直入れ	ZT-115CK	ZT-95CK
	Y-Δ	YT-47CK	
18.5kW	直入れ	—	ZT-115CK
	Y-Δ	ZT-95CK	
22kW	直入れ	MT-135CK	—
	Y-Δ	ZT-115CK	ZT-95CK

負荷容量	始動方式	該当機種	
		50Hz	60Hz
30kW	直入れ	MT-200CK	ZT-180CK
	Y-Δ	MT-135CK	—
37kW	直入れ	MT-225CK	MT-200CK
	Y-Δ	IT-150CK	
45kW	直入れ	KT-320CK	IT-300CK
	Y-Δ	MT-200CK	IT-180CK
55kW	Y-Δ	MT-225CK	MT-200CK
	特殊コンドルファ	MT-135CK	—
75kW	Y-Δ	KT-320CK	IT-300CK
	特殊コンドルファ	—	
90kW	Y-Δ	KT-450CK	KT-400CK
	特殊コンドルファ	—	
110kW	Y-Δ	KT-570CK	
	特殊コンドルファ	IT-300CK	MT-225CK

※消防設備の単独負荷の場合です。※一覧表は参考とします。
 ※エンジン必要出力は、負荷による必要出力よりも発電機による必要出力が大きい場合は発電機による必要出力を記載しています。

非常用自家発電装置を設置する際には、下記関係官庁に対して申請手続きを必要とします。

1. 経済産業局申請手続き

[1] 1000kW(1250kVA)以上の場合

(注) 電気事業法平成7年12月1日より改正1000kW未満は届出は省略される。

● 工事計画届出 (工事開始30日前)

- 1) 工事計画書
- 2) 内燃機関の保安装置に関する説明書
- 3) 非常用予備発電装置の出力決定に関する説明書
- 4) 内燃機関に付属する空気だめの強度計算書 (空気始動の場合のみ)
- 5) 内燃機関に関する安全弁の吹出量計算書 (空気始動の場合のみ)
- 6) 変更を必要とする理由 (変更工事の場合)
- 7) 工事工程表
- 8) 短絡容量計算書
- 9) 添付図面

- (イ) 付近見取図
- (ロ) 敷地平面図
- (ハ) 建物配置図 (敷地平面図と兼用でも可、設備場所明記)
- (ニ) 設置を行う階屋の平面図 (設備場所の明記)
- (ホ) 使用区域図 (付近図付き)
- (ヘ) 主要機器の配置図 (平面図・断面図)
- (ト) 単線結線図
- (チ) 発電装置の基礎図
- (リ) 燃料系統図
- (ヌ) 空気だめの安全弁の構造図 (空気始動の場合のみ)

[2] 燃料消費量(重油換算)が50L/Hr以上の場合

● ばい煙発生施設騒音及び振動発生施設等の工事計画書届出

- 1) 工事計画の記載事項 (ばい煙に関する事項のみ)
 - (イ) 設備の概要 (種類、出力等)
 - (ロ) 使用燃料の種類、使用量、発熱量、成分 (硫黄分、窒素分、灰分)
 - (ハ) 排出ガス量
 - (ニ) ばい煙量 (硫黄酸化物)
 - (ホ) ばい煙濃度 (窒素酸化物、ばいじん)
 - (ヘ) 煙突の種類、個数、口径、高さ、有効高さ、出口の濃度、速度
 - (ト) ばい煙処理設備の種類、容量、処理能力 (入口、出口のばい煙量、ばい煙濃度等)
- 2) 「ばい煙に関する説明書」の記載事項 (燃料消費量が50L/Hr以上の場合のみ)
 - (イ) ばい煙施設の概要 (事業者名、事業者の名称、所在地、施設の概要等)
 - (ロ) ばい煙発生施設の使用の方法 (排出基準、使用燃料、排煙条件、排出ばい煙量)
 - (ハ) ばい煙の処理の方法 (ばい煙発生設備の概要、処理能力)
 - (ニ) 添付図面 (ばい煙発生設備の概要、処理能力)
 - (ホ) 燃料使用計画 (燃料燃焼設備容量、使用燃料の種類等)
 - (ヘ) 燃料分析値

[3] その他

● 使用開始届出

使用開始後に使用者により届出

自家用電気工作物使用開始届出書

なお発電機容量の如何にかかわらず、工事着工までに他の設備と合せて、主任技術者選任等の届出、および保安規定の届出が必要です。

2. 消防署申請手続き

● 電気設備設置(変更)届出(工事開始3日前)

発電機容量に関係なく設置前に届出る。

- 1) 電気設備設置(変更)届出書
- 2) 仕様書または説明書

(添付図面)

- (イ) 仕様書または説明書
- (ロ) 位置図 (設置付近図)
- (ハ) 設置場所の平面図、立体図
- (ニ) 機器の配置図 (平面図、立体図)
- (ホ) 運転制御図 (シーケンス図)
- (ヘ) 負荷設備系統図 (単、3線結線図)
- (ト) 耐震計算書
- (チ) 容量計算書

● 少量危険物貯蔵、取扱届出

重油の場合400L以上2000L未満、軽油の場合200L以上1000L未満を取扱う場合、工事着工前に届出。

- 1) 少量危険物貯蔵、取扱届出書
- 2) 添付書類……各市町村条例の規定による。

● 危険物 (重油の場合2000L以上、軽油の場合1000L以上)

を貯蔵する場合、設置工事開始前に届出る。

- 1) 危険物貯蔵所 (取扱所) 設置許可申請書
- 2) タンク構造設備明細書
- 3) 添付図面
 - (イ) 付近見取図
 - (ロ) 敷地平面図
 - (ハ) 建物配置図 (敷地平面図と兼用でも可、設備場所明記)
 - (ニ) 一階平面図 (通気管の立上り位置注油口の位置配管)
 - (ホ) 設置を行う階屋の平面図 (設置場所の明記)
 - (ヘ) 設置の配管詳細図
 - (ト) タンク図

危険物保安監督選任届出 (書) ……竣工前

タンク検査申請 (書) ……配管工事前

危険物貯蔵所 (取扱所) 完成検査申請 (書) ……工事完成まで

お手数ですが、ご照会の際には次の事項をご提示ください。

項 目	仕 様		
用 途	A：防災用	B：一般非常用	
定格出力	A：（ ）kVA		
電 圧	A：（ ）V		
周 波 数	A：50Hz	B：60Hz	
運 転 時 間	A：1時間（普通形）	B：1時間超（長時間形）	※（ 時間）
始 動 時 間	A：40秒	B：10秒	
冷 却 方 式	A：ラジエータ冷却方式	B：放水式	
騒 音 値	A：標準騒音タイプ	B：低騒音タイプ（85dB）	C：超低騒音タイプ（75dB）
排気消音器	A：搭載式	B：別置式	
電源切替器	A：必要	B：不要	
設 置 場 所	A：屋外（平地）	B：屋外（ 階建物屋上）	C：屋内（専門室、共用室、 階）
	※地下など搬入の場合は、完全装備のまま持ち込めることを予めご確認願います。		
周 囲 温 度	A：-5～40℃	B：その他（ ～ ℃）	
高 度	A：150m以下	B：300m以下	C：その他（ m）
単 相 出 力	A：あり	B：なし	
使 用 燃 料	A：ディーゼル軽油	B：A重油	C：その他
燃 料 タ ン ク	A：搭載型	B：別置き（ ℓ）	
負 荷 種 類	A：モータ負荷（ kW）	B：その他負荷	
	※極数/台数/用途/始動方式/始動順序もご提示願います。 同時始動するモータ台数（特にエレベータ、インバータ、CVCFご使用の場合はご連絡下さい。）		
その他仕様			

 **東洋電機製造株式会社**

<https://www.toyodenki.co.jp/>

本社 東京都中央区八重洲一丁目4-16(東京建物八重洲ビル) 〒103-0028
産業事業部 TEL. 03(5202)8132~6 FAX. 03(5202)8150

**サービス網
東洋産業株式会社**

<http://www.toyosangyou.co.jp>

本社 東京都千代田区東神田 1丁目10-6 (幸保第二ビル) 〒101-0031
TEL.03(3862)9371 FAX.03(3866)6383

本資料記載の内容は、予告なく変更することがあります。ご了承ください。